

*COMPLEMENTI
FURNISHING ACCESSORIES*

FRONZONI

MILANO
ITALIA



Longhi è un'azienda legata ai temi dell'abitare contemporaneo, attenta all'evoluzione del gusto ma con solide radici nella realtà produttiva. La varietà dei temi affrontati – complementi d'arredo, pareti scorrevoli in vetro, porte d'arredamento, strutture attrezzate per libri o HI-FI/TV - è il risultato di un progetto d'impresa globale e coerente che investe ogni aspetto del percorso produttivo: dallo sviluppo dei prototipi, alle tecnologie applicate, al servizio clienti fino alla comunicazione. Le collezioni che costantemente aggiornano i cataloghi rispecchiano i valori di una precisa filosofia progettuale: attenzione per il comfort e la funzionalità innanzitutto, ricerca di un design che renda ogni elemento – sia esso un tavolino, una porta, od un'intera parete - parte di un sistema coordinato dall'impronta sobria ed elegante. • Longhi is a company that has contemporary living themes at heart. While it pays close attention to changes in taste, it has solid roots in the manufacturing tradition. The variety of items it offers – furnishing accessories, sliding glass partitions, doors for interiors, storage for books or HI-FI/TV – is the result of a global, logical corporate strategy that influences every aspect of the production process. Our catalogues are regularly updated with collections that reflect the values of a precise design philosophy: attention to comfort and function above all, while aiming for design that makes each element – whether it's a small table, a door or an entire wall – part of a coordinated system, with an understated, elegant look. • Компания Лонги специализируется на современном интерьере, компания внимательно следит за развитием новых стилей и направлений, опираясь на многолетние производственные традиции. Разнообразие продукции – мебель, раздвижные перегородки из стекла, межкомнатные двери, оборудованные стеллажи для книг или для телевизора и аппаратуры – является результатом комплексного подхода к производству, включающего в себя все этапы производственного процесса: от разработки прототипов до применения новых технологий, от сервисного обслуживания покупателей до рекламной коммуникации. В постоянно обновляемых коллекциях отражены наши основные принципы, применяемые при проектировании: прежде всего уделяется большое внимание комфорту и функциональности, а также поиску дизайнерских решений, позволяющих создать из отдельных элементов – будь то столик, дверь или целая перегородка – гармоничные композиции в строгом и элегантном стиле.





TAVOLI ALLUNGABILI / TAVOLI
EXTENDING TABLES / TABLES



SERIE 010
DROP



SERIE 012
OUTLINE



SERIE 020
STEEL



SERIE 040
STEP



SERIE 090
XL

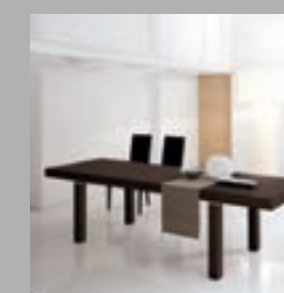

SERIE 105
SQUARE

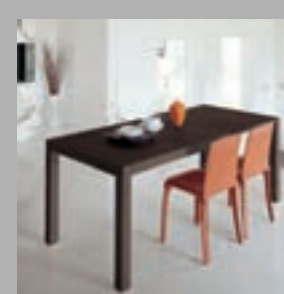

SERIE 271
DESKO

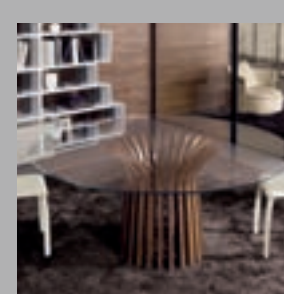

SERIE 106
RADIUS

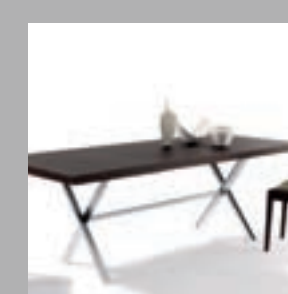

SERIE 110
BOSTON



SERIE 111
CROSS



Collezione di tavoli allungabili e tavoli consolle. **Finiture:** struttura alluminio-anodizzato naturale o moro; gambe cromato lucido, brillantato moro, laccato lucido bianco; piani cristallo temperato mm 12 bianco extrawhite, moka. • Collection of extendable tables and console tables. **Finishes:** natural or dark brown anodized aluminium structure; bright chromed, polished dark brown or glossy white lacquered legs; tempered 12 mm glass tops in extrawhite or mocha. • Коллекция раздвижных столов и столов-консоль. **Отделка:** каркас – анодированный алюминий натурального или темно-коричневого цвета; ножки – гляцевый хром, блестящий темно-коричневый, белый гляцевый лак; столешницы из закаленного стекла 12 мм следующих цветов: белый extrawhite и кофе мокко.



- “Drop” con prolunghe laterali.
- “Drop” with lateral leaves.
- “Drop” с боковыми удлинениями.

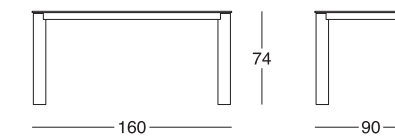
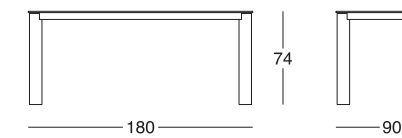
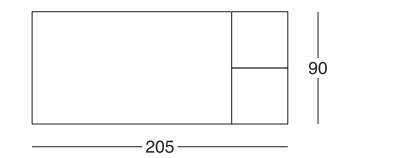
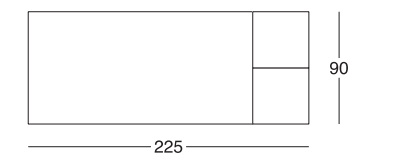
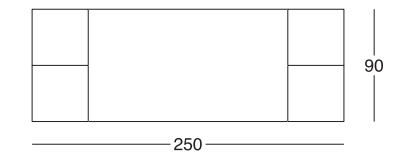
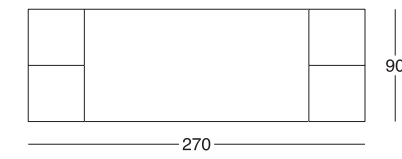

L'apertura sincronizzata dei piani in cristallo consente alla prolunga centrale di alzarsi ed allinearsi automaticamente. **Finiture:** struttura alluminio anodizzato o moro; gambe cromato lucido, brillantato moro, laccato bianco lucido; piani cristallo temperato mm 12 bianco ExtraWhite, moka. • The glass tops open in synch thus automatically lifting and aligning the central leaf. **Finishes:** anodized aluminium or dark brown structure; bright chromed, polished dark brown or glossy white lacquered legs; tempered 12 mm glass tops in ExtraWhite or moka. • Синхронизированное открытие стеклянных столешниц обеспечивает автоматический подъем и выравнивание центрального удлинения. **Отделка:** каркас – анодированный или темно-коричневый алюминий; ножки – глянцевый хром, блестящий темно-коричневый, белый глянцевый лак; столешницы из закаленного стекла 12 мм следующих цветов: белый ExtraWhite и кофе мокко.



- “Drop” con prolunga centrale.
- “Drop” with central leaf.
- “Drop” с центральным удлинением.

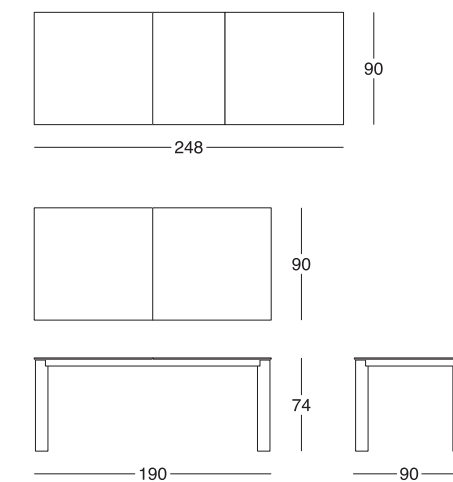



Versione fissa
Fixed model
Стационарная модель

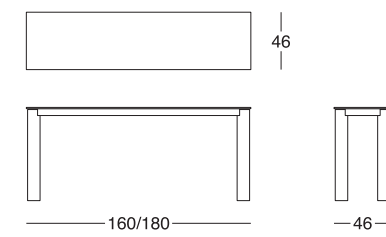

Versione allungabile
Extendable model
Раздвижная модель

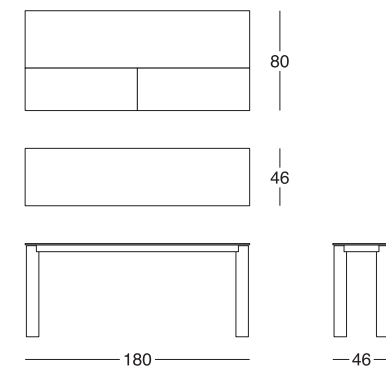

Finiture: struttura alluminio anodizzato naturale o moro; gambe cromato lucido, brillantato moro, laccato bianco lucido. piani cristallo temperato mm 12 bianco extrawhite, moka. • **Finishes:** natural or dark brown anodized aluminum structure; bright chromed, polished dark brown or glossy white lacquered legs. tempered 12 mm glass tops in extrawhite or mocha. • **Отделка:** каркас – анодированный алюминий натурального или темно-коричневого цвета; ножки – глянец хром, блестящий темно-коричневый, белый глянец лак; столешницы из закаленного стекла 12 мм следующих цветов: белый extrawhite, кофе мокко.



Gambe con inserto in legno della stessa finitura del piano o delle prolunghe.
Finiture: struttura alluminio anodizzato naturale o moro; gambe cromato lucido, brillantato moro, laccato bianco lucido. Piani legno in rovere thermo, noce canaletto, ebano, laccato bianco poro aperto; prolunghe laccate opaco nel colore della finitura del piano; piani cristallo temperato mm 12 bianco ExtraWhite, moka. • Legs with wood insert in the same finish as the top and leaves.
Finishes: natural or dark brown anodized aluminium structure; bright chromed, polished dark brown or glossy white lacquered legs. Wood tops in thermo oak, Canaletto walnut, ebony or white open pore lacquer; matt lacquered leaves in



the same finish as the top; tempered 12 mm glass tops in ExtraWhite or mocha.
• Ножки с деревянной вставкой, имеющей такую же отделку, как столешница или удлинения. **Отделка:** каркас – анодированный алюминий натурального или темно-коричневого цвета; ножки – глянцевый хром, блестящий темно-коричневый, белый глянцевый лак. Деревянные столешницы – дуб термо, орех каналетто, черное дерево, белый лак с видимой структурой; удлинения - матовый лак цвета отделки столешницы; столешницы из закаленного стекла 12 мм следующих цветов: белый ExtraWhite, кофе мокко.

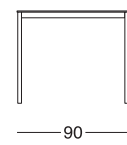
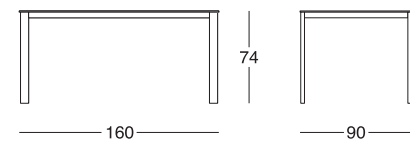
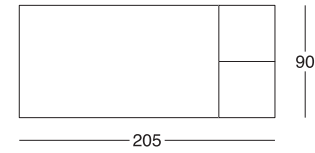
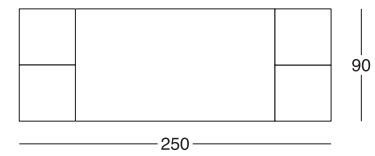

Dettaglio della gamba con inserto in legno nel colore del piano o nei colori a campionario. • Details of the leg with wood insert in the same colour as the top or in the sample colours. • Вид ножки с деревянной вставкой цвета столешницы или согласно набору образцов.





Finiture: struttura alluminio anodizzato naturale o moro; gambe cromato lucido, brillantato moro, laccato bianco lucido; piani legno in rovere thermo, noce canaletto, laccato bianco poro aperto; piani cristallo temperato mm 12 bianco ExtraWhite, moka. • **Finishes:** natural or dark brown anodized aluminium structure; bright chromed, polished dark brown or glossy white lacquered legs; wood tops in thermo oak, Canaletto walnut or white open pore lacquer; tempered 12 mm glass tops in ExtraWhite or mocha. • **Отделка:** каркас – анодированный алюминий натурального или темно-коричневого цвета; ножки – глянцевый хром, блестящий темно-коричневый, белый глянцевый лак; деревянные столешницы – дуб термо, орех каналетто, белый лак с видимой структурой; столешницы из закаленного стекла 12 мм следующих цветов: белый ExtraWhite, кофе мокко.





Versione fissa
Fixed model
Стационарная модель

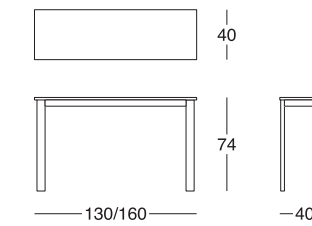

Versione allungabile
Extendable model
Раздвижная модель

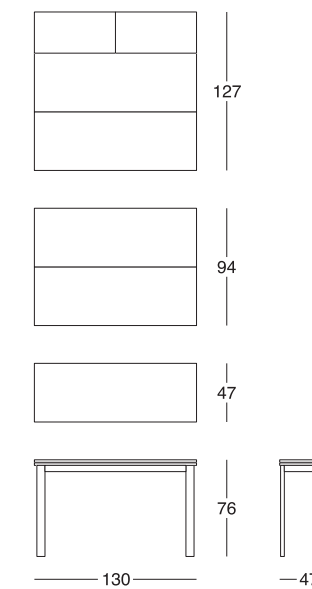

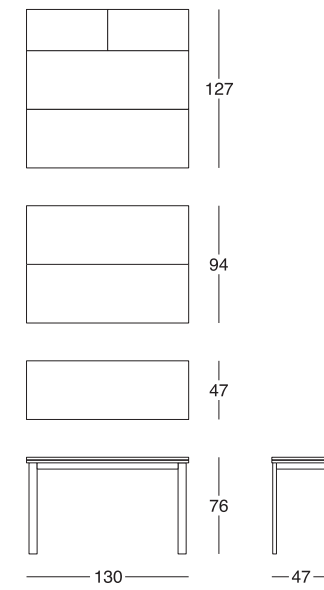

Versione allungabile
Extendable model
Раздвижная модель

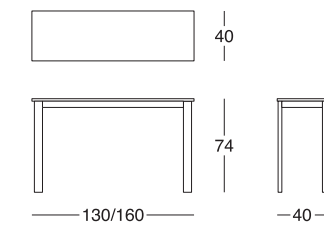

Versione fissa
Fixed model
Стационарная модель

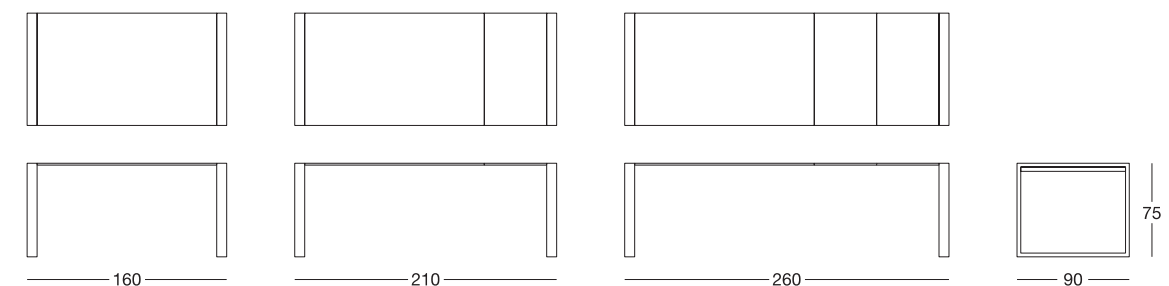

Finiture: struttura in metallo laccato bianco, piani in cristallo temperato bianco ExtraWhite o mocha. • **Finishes:** white lacquered metal structure, tops in white, extra white or mocha tempered glass. • **Отделка:** металлический каркас – белый лак, столешницы из закаленного стекла белого цвета ExtraWhite или кофе мокко.

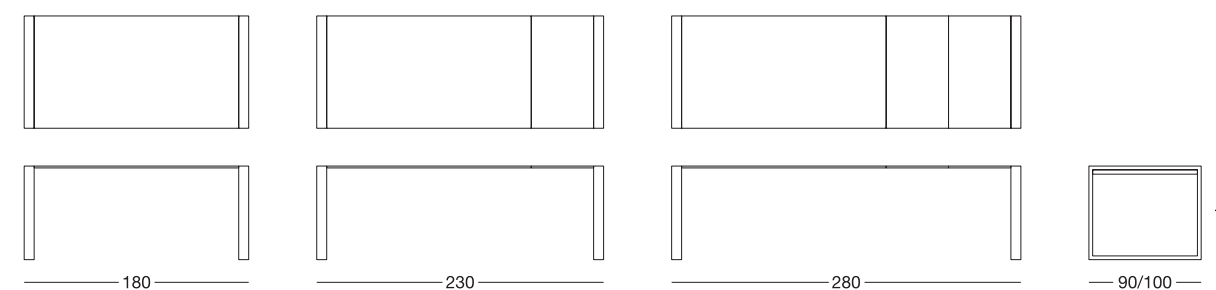

STEEL

SERIE 020

Design:
Giulio Manzoni



TAVOLI ALLUNGABILI / TAVOLI
EXTENDING TABLES / TABLES



Design:
Giulio Manzoni

SERIE **040**

STEP

TAVOLI ALLUNGABILI / TAVOLI
EXTENDING TABLES / TABLES

Nella collezione "040 Step" si realizza la felice sintesi tra prestazioni tecniche, design essenziale e pregiate essenze sapientemente trattate; molto importante è l'aspetto funzionale che permette di ottenere svariate misure con poche semplici azioni, dando origine ad infinite possibilità d'utilizzo. L'allungamento si ottiene attraverso il meccanismo espressamente progettato per raggiungere dimensioni notevoli con un'ottima stabilità. • The "040 Step" collection is a successful combination of technical performance, essential design and skillfully treated fine hardwoods. The functional aspect is key, allowing a variety of sizes to be obtained through a few simple moves. This means the tables can be used in an infinite number of ways. They are extended by means of mechanism that has been specifically designed to allow considerable dimensions with excellent stability. • В коллекции «040 Step» удачно совмещены технические характеристики, строгий дизайн и ценные, качественно обработанные материалы; здесь очень важен функциональный аспект, позволяющий изменять габаритные размеры несколькими простыми действиями, предлагая множество вариантов применения. Для раскладывания используется специально спроектированный механизм, позволяющий достичь больших размеров и отличной устойчивости.

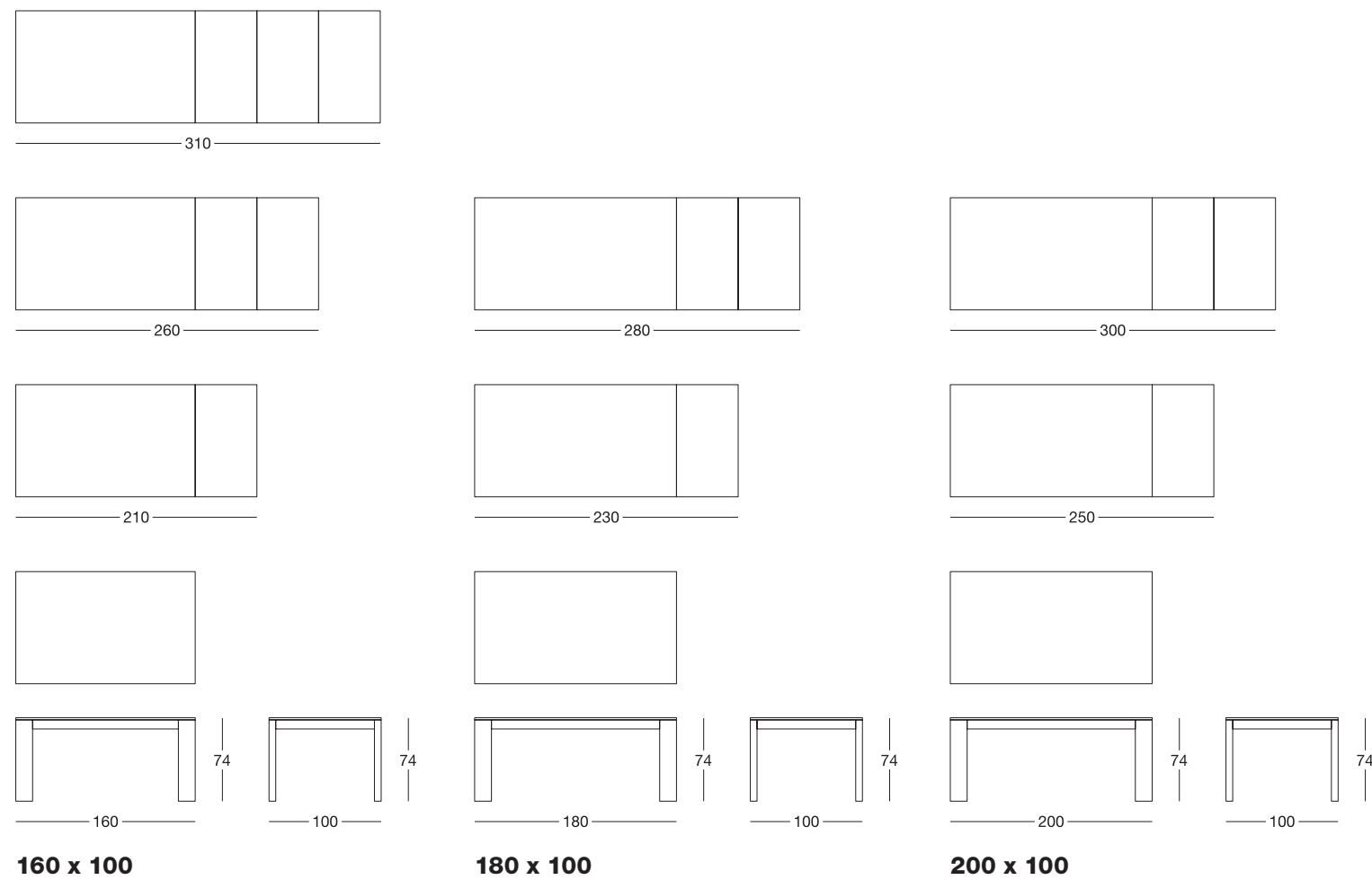
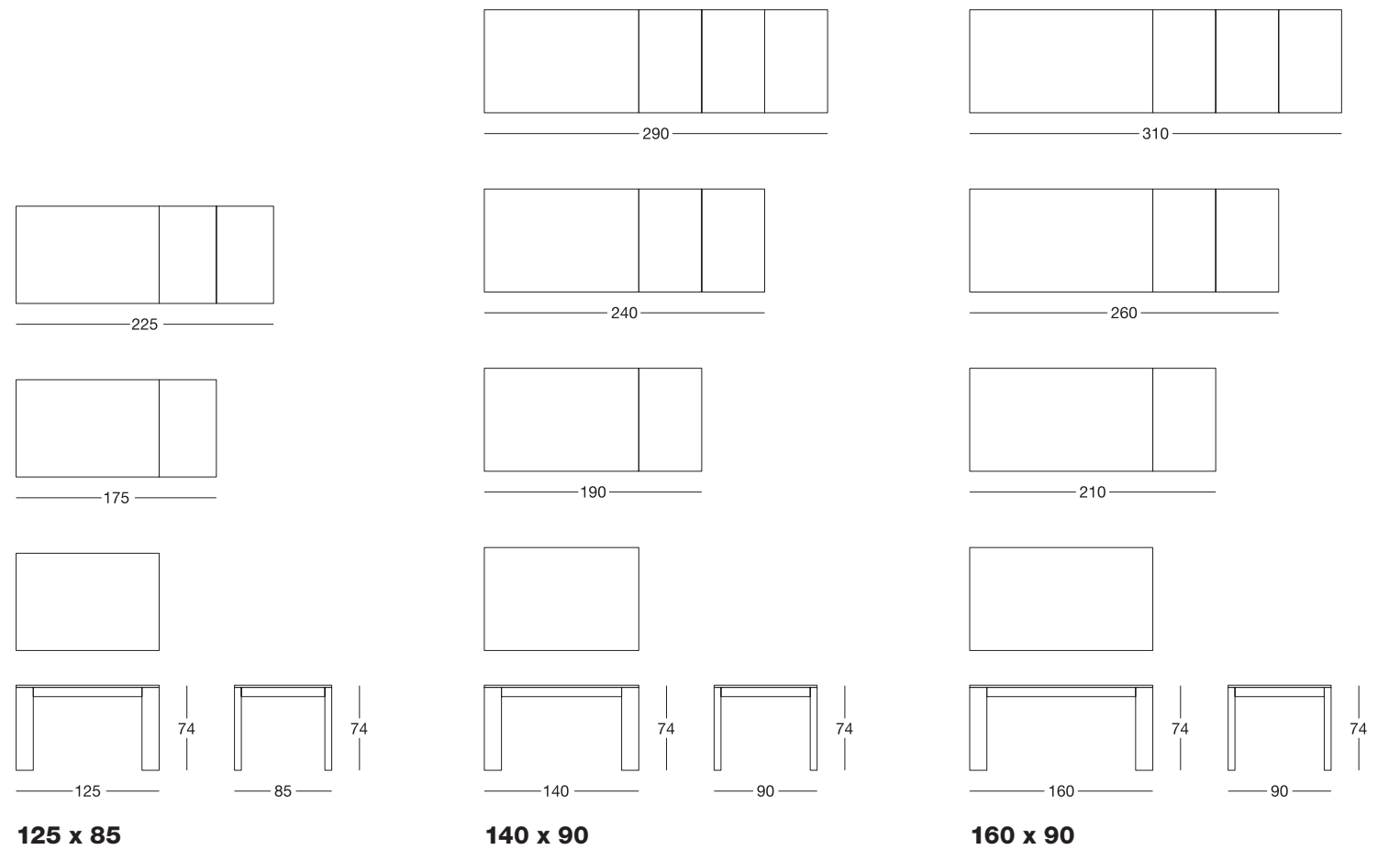

Finiture

- Tutto in legno rovere moro, noce canaletto o laccato bianco opaco a poro aperto (ad esclusione delle misure 160 x 100 e 180 x 100).
- Piano in cristallo moka o ExtraWhite.

Finishes

- Everything in dark brown oak, Canaletto walnut or matt white open pore lacquer.
- Glass top in mocha or ExtraWhite.

Отделка

- Все из дерева: темно-коричневый дуб, орех каналетто или белый матовый лак с видимой структурой.
- Стеклопанель следующих цветов: кофе мокко, белый ExtraWhite.



Design:
Giulio Manzoni

SERIE **040**

STEP

TAVOLI ALLUNGABILI / TAVOLI
EXTENDING TABLES / TABLES

Tra le possibili combinazioni di materiali offerte dal sistema "040", spicca la raffinatezza dell'ebano. • Of all the combinations of materials available for the "040" table series, ebony is particularly elegant. • Среди возможных сочетаний материалов, предлагаемых системой "040", выделяется своим изяществом черное дерево.



Design:
Giulio Manzoni

SERIE **040**

STEP

TAVOLI ALLUNGABILI / TAVOLI
EXTENDING TABLES / TABLES

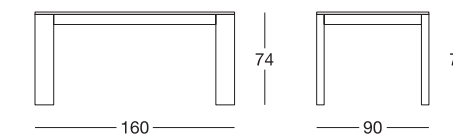
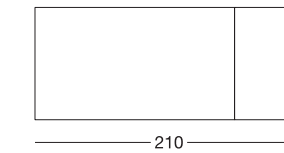
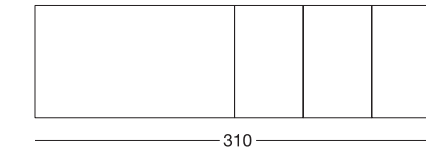

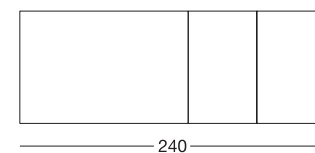
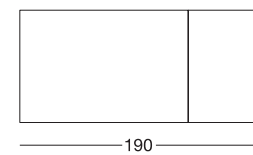
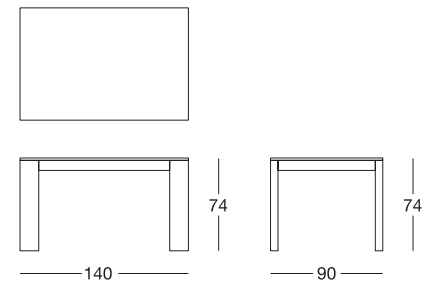

Design rigoroso e altissima capacità funzionale caratterizzano la collezione di questi tavoli allungabili. Gambe in legno massello di forte spessore, piani strutturali in alluminio impiallacciato di 12 mm, piani in cristallo e piani in legno consentono abbinamenti estetici originali e personalizzati. Diverse misure in larghezza e in lunghezza garantiscono versatilità progettuale. • Precise and highly functional designs characterise this extendable table collection. Legs in thick solid wood, structural tops in 12 mm veneered aluminium and glass and wood tops allow for attractive, unique and personalized pairings. Different widths and lengths ensure design versatility. • Строгий дизайн и высочайшие функциональные характеристики отличают эту коллекцию раздвижных столов. Массивные ножки из цельной древесины, структурные столешницы из шпонируемого алюминия 12 мм, стеклянные и деревянные столешницы позволяют создавать оригинальные и персонализированные эстетические сочетания. Различные размеры по ширине и длине обеспечивают проектную гибкость.

PROGRAMMA XL XL PROGRAM

CLASSIC



SMALL



SIDE



Tavoli versione "Classic"
Tables in "Classic" version
Столы модели Classic

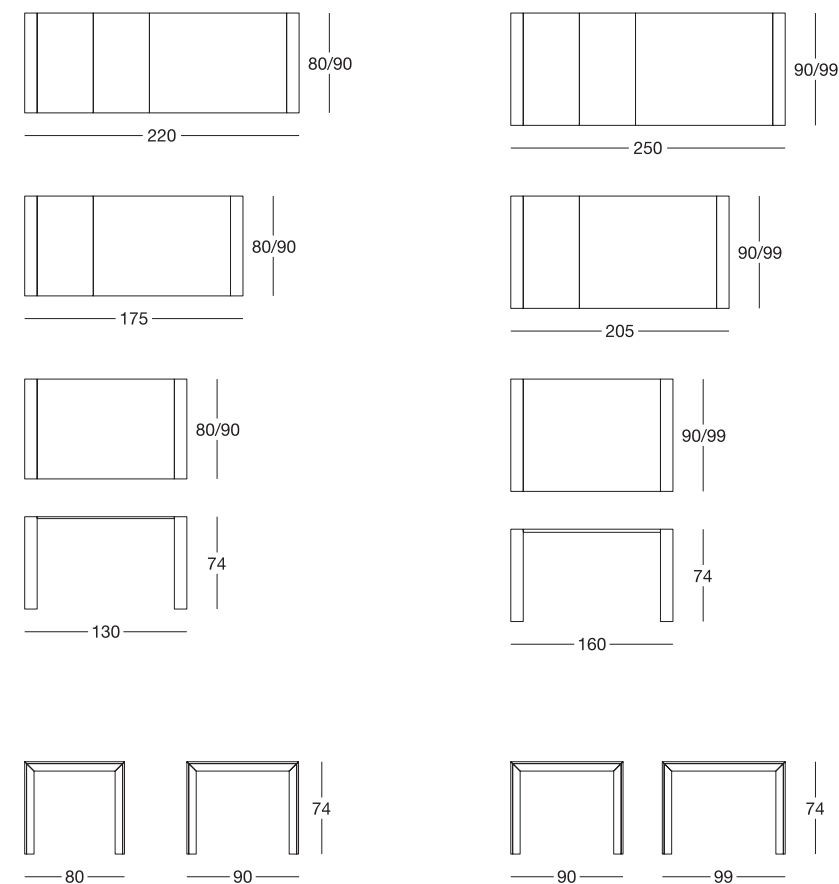

Tavolo "Classic" con 3 prolunghe
"Classic" table with 3rd leaf
Стол Classic с 3 удлинениями

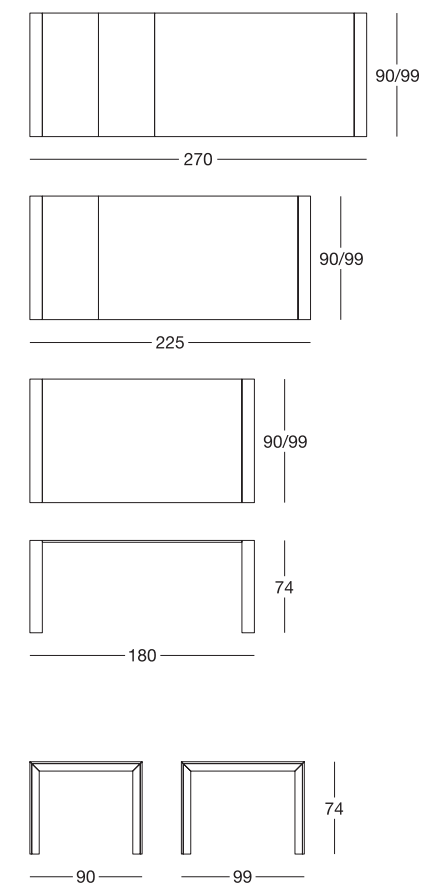

Tavolo versione "Small"
Table in "Small" version
Стол модели Small

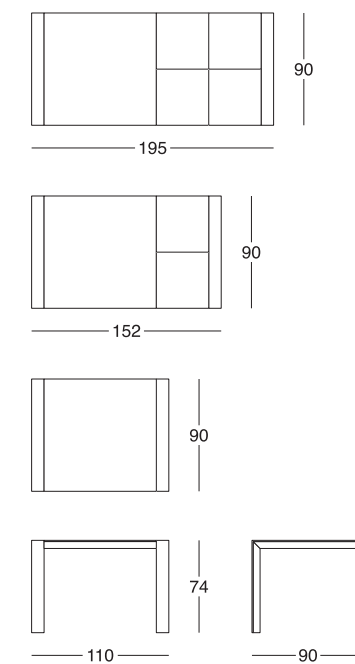

Tavolo versione "Side"
Table in "Side" version
Стол модели Side

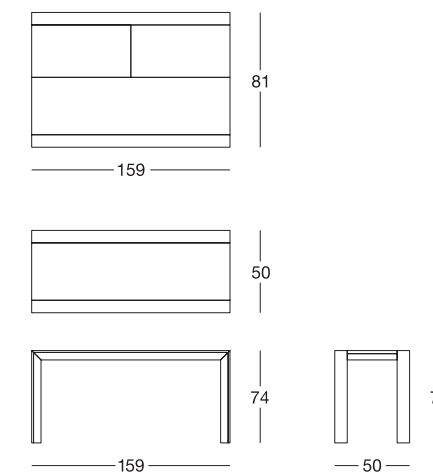

• **Finiture**

Tutto legno rovere moro, laccato bianco poro aperto con piani spessore 25 mm o strutturali in alluminio spessore 12 mm. Piano in cristallo verniciato moka o bianco ExtraWhite.

• **Finishes**

Everything in dark brown oak, white open pore lacquer with tops 25 mm thick or aluminium structures 12 mm thick. Glass top in mocha or ExtraWhite lacquer.

• **Отделка**

Все из дерева: темно-коричневый дуб, белый лак с видимой структурой со столешницами толщиной 25 мм или структурными столешницами из алюминия толщиной 12 мм. Стекло столешница, окрашенная в следующие цвета: кофе мокко или белый ExtraWhite.

Design:
Giulio Manzoni

SERIE **090**

XL CLASSIC

TAVOLI ALLUNGABILI / TAVOLI
EXTENDING TABLES / TABLES



Nell'immagine il tavolo "XL Classic" è presentato nella versione in rovere moro con il piano in cristallo verniciato mocha. • The picture shows the "XL Classic" table in the dark oak version, with the top in mocha-painted plate glass. • На фотографии изображен стол "XL Классик" в варианте из темного дуба со столешницей из стекла, окрашенного в темно-коричневый цвет «мока».



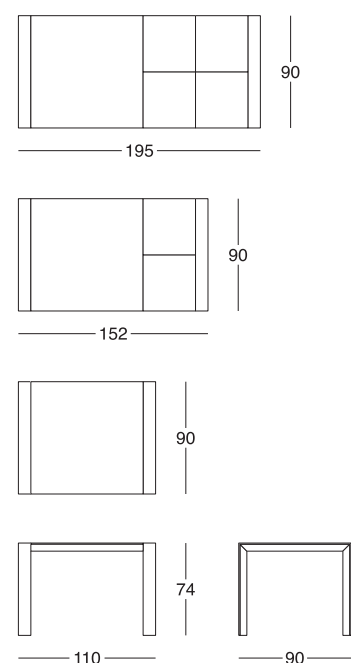

Finiture: rovere moro, laccato bianco poro aperto, corda. • **Finishes:** dark brown, white open pore lacquer, esru. • **Отделка:** темно-коричневый дуб, белый лак с видимой структурой, холщовый. Стол модели Side.



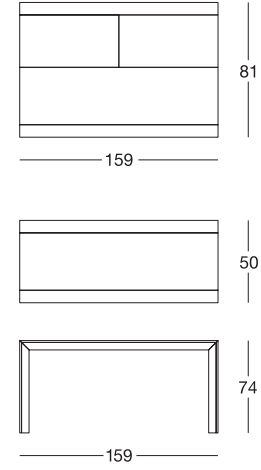



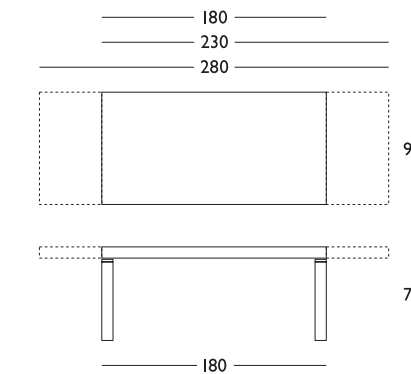

Le allunghe, invisibili se riposte, quando sono aperte formano la perfetta prosecuzione del piano. • The extension leaves are invisible when they are stored. Opened out, they form a perfect continuation of the table top. • В сложенном виде крылья стола практически невидимы, в разложенном они становятся незаметным продолжением столешницы.



Finiture disponibili: rovere thermo, noce canaletto. • Available finishes: thermo oak, Canaletto walnut. • Возможные варианты отделки: дуб термо, орех каналетто.





Design:
Giulio Manzoni

SERIE **271**

DESKO

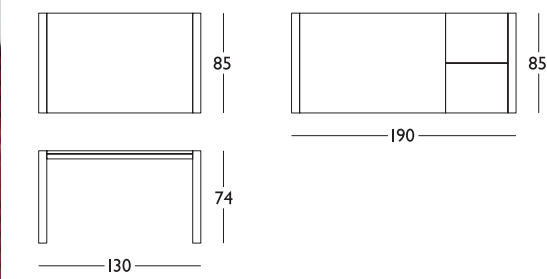

TAVOLI ALLUNGABILI / TAVOLI
EXTENDING TABLES / TABLES

Tavolo allungabile con un semplice e funzionale movimento. **Finiture:** rovere moro e rovere laccato bianco poro aperto. • Extendable table with a simple and functional movement. **Finishes:** dark brown and white open pore lacquered oak. • Стол, раздвигаемый благодаря простому и функциональному механизму перемещения. **Отделка:** темно-коричневый дуб и белый лакированный дуб с видимой структурой.

DESKO

SERIE 271

Design:
Giulio Manzoni



TAVOLI ALLUNGABILI / TAVOLI
EXTENDING TABLES / TABLES



Design:
Studio Metropolis

SERIE 106

RADIUS

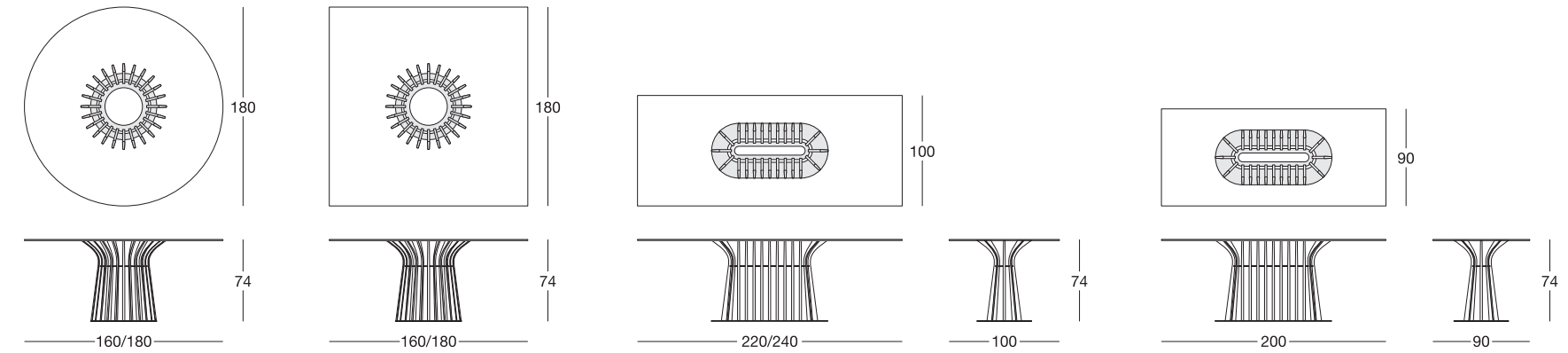

Tavolo con base a liste di legno massello con particolari in metallo cromato lucido. Finiture: noce canaletto, laccato nero e tinto moro con piani in cristallo mm 12 temperato ExtraWhite e fumé. • Table with base of solid wood laths with trims of polished chrome metal. Finishes: Canaletto walnut, black-lacquered and brown-tinted with 12-mm tempered ExtraWhite or smoked glass tops. • Стол на основании из изогнутых деревянных реек с деталями из полированного хромированного металла. Варианты отделки: орех каналетто, лаковое покрытие черного цвета, окрашивание кофейного цвета; столешница – закаленное стекло толщ. 12 мм, цвета: ExtraWhite и дымчатый.



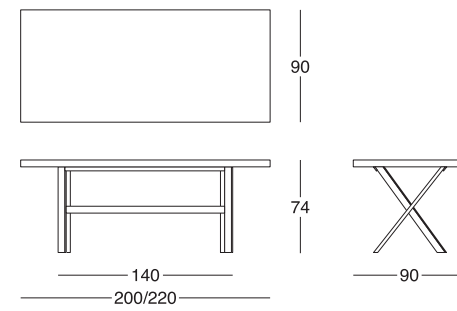

Finiture: base in alluminio cromato lucido; piani legno mm 50: rovere thermo, ebano o laccato bianco poro aperto; piani cristallo temperato mm 12: bianco ExtraWhite, nero, corda. • **Finishes:** base in bright chromed aluminium; 50 mm wood tops: thermo, ebony or white open pore lacquered oak; 12 mm tempered glass tops: ExtraWhite, black, esru. • **Отделка:** основание – глянцевый хромированный алюминий; деревянные столешницы 50 мм: дуб термо, черное дерево или белый лак с видимой структурой; столешницы из закаленного стекла 12 мм: белый ExtraWhite, черный, холщовый.



Design:
Ele Studio

SERIE **110**

BOSTON

TAVOLI ALLUNGABILI / TAVOLI
EXTENDING TABLES / TABLES

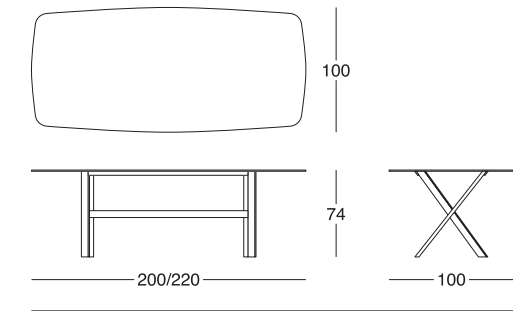



Collezione tavoli fissi. Tavoli con base fissa e piani apribili in diverse forme e misure. **Finiture:** base cromata lucida; piani rovere moro, noce canaletto, laccato bianco poro aperto o nei colori a campionario. • **Fixed table collection.** Tables with fixed base and extendable tops in various shapes and sizes. **Finishes:** bright chromed base; tops in dark brown oak, Canaletto walnut, white open pore lacquer or in the sample colours. • **Коллекция стационарных столов.** Столы со стационарным основанием и раскладными столешницами различных форм и размеров. **Отделка:** основание - глянцевый хром; столешницы - темно-коричневый дуб, орех каналетто, белый лак с видимой структурой или цвета согласно набору образцов.



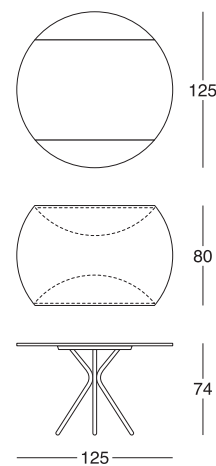
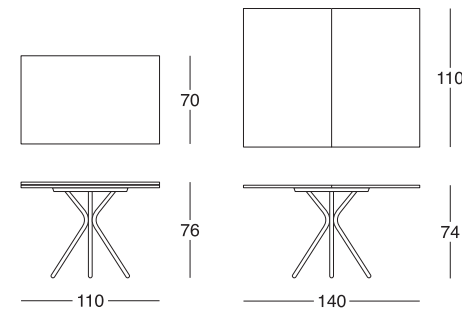
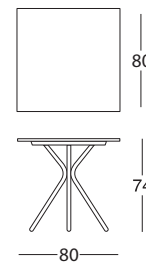



SEDIE
CHAIRS

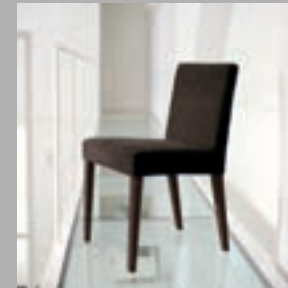

SERIE 119
MADRAS sedia

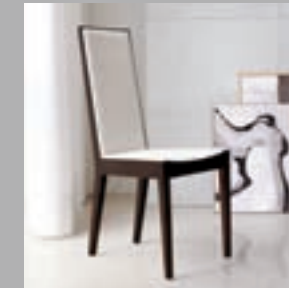

SERIE 119
MADRAS sedia alta

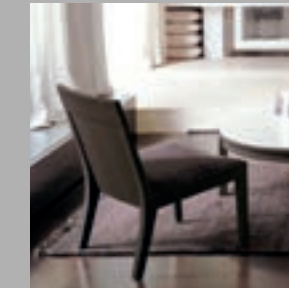

SERIE 119
MADRAS poltroncina

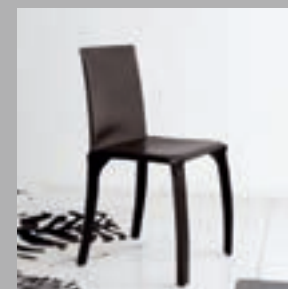

SERIE 136
PRIMALUNA sedia



SERIE 136
PRIMALUNA poltroncina

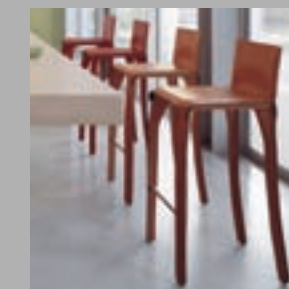

SERIE 136
PRIMALUNA sgabello

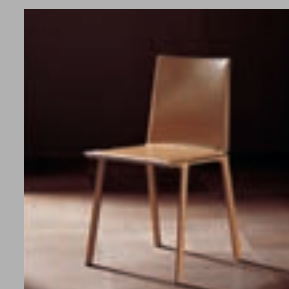

SERIE 137
TATI

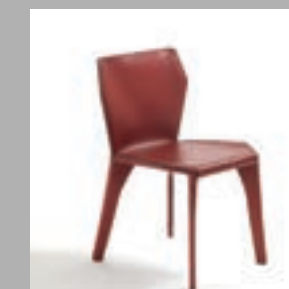

SERIE 138
NEST

Sedia / Sedia alta legno con imbottitura
Wooden chair/tall chair with padding
Стул / Высокий деревянный стул с набивкой

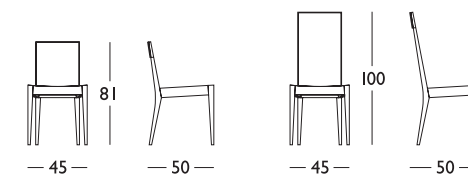

Sedia / Sedia alta tutta imbottita
Completely padded chair/tall chair
Стул / Высокий стул, полностью с набивкой

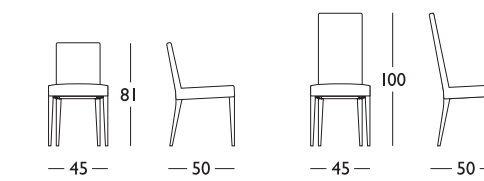

Poltroncina legno con imbottitura
Wooden armchair with padding
Деревянное кресло с набивкой

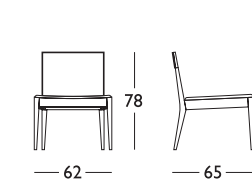

Sedia / Sedia alta legno con imbottitura
Wooden chair/tall chair with padding
Стул / Высокий деревянный стул с набивкой

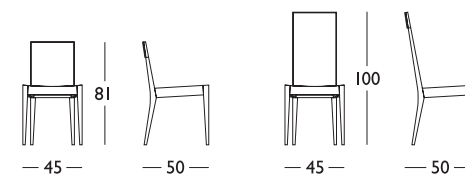

Collezione di sedie e poltroncine: struttura in legno massello caratterizzata dal particolare inserimento del cuoio, della pelle o del tessuto nella seduta e nello schienale. Le finiture previste sono: rovere moro, cuoio rigenerato, pelle o tessuto: vedi campionario. • Chair and armchair collection: structure in solid wood distinguished by a special hide, leather or fabric insert in the chair and backrest. The available finishes are: dark brown oak, bonded leather, leather or fabric: see samples. • Коллекция стульев и кресел: каркас из массива дерева, отличающийся особой вставкой выделанной кожи, кожи или ткани в сиденье и в спинку. Предусмотрены следующие варианты: темно-коричневый дуб, регенерированная кожа, кожа бор образцов.

Sedia / Sedia alta tutta imbottita
Completely padded chair/tall chair
Стул / Высокий стул, полностью с набивкой

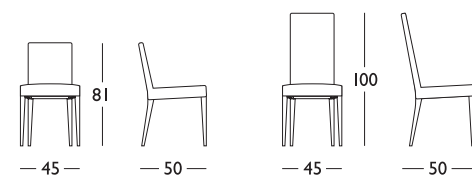



Design:
Studio Metropolis

SERIE **119**

MADRAS

Poltroncina legno con imbottitura
Wooden armchair with padding
Деревянное кресло с набивкой

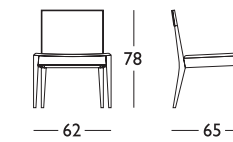

SEDIE
CHAIRS

Sedia
Chair
Стул

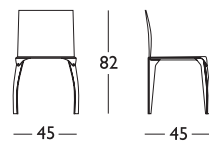

Sedia alta
High back chair
Высокий стул

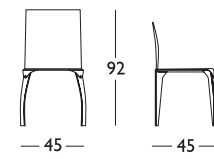

Poltroncina
Small armchair
Кресло

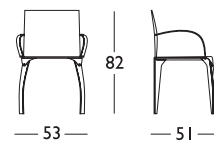

Sgabello
Stool
Табурет

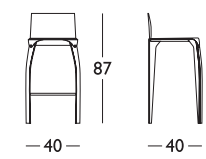

Sedia, poltroncina e sgabello in cuoio nei colori a campionario. • Hide chair, small armchair and stool in the sample colours. • Стул, кресло и табурет из кожи (варианты цветов: см. набор образцов).



Design:
A. Mandelli

SERIE **136**

PRIMALUNA

Poltroncina
Small armchair
Кресло

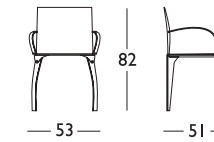

88



89

SEDIE
CHAIRS

Sgabello
Stool
Табурет

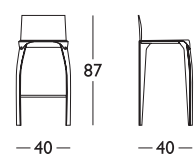

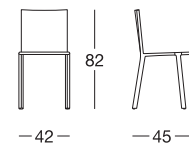

Sedia in cuoio nei colori a campionario.
Hide chair in the sample colours.
Стул из кожи (варианты цветов: см. набор образцов).

Design:
Mandelli e Franzanti

SERIE **138**

NEST

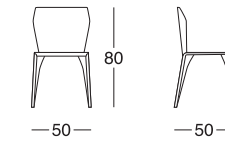

Sedia in cuoio nei colori a campionario.
Hide chair in the sample colours.
Стул из кожи (варианты цветов: см. набор образцов).



TAVOLI SU E GIÙ
UP AND DOWN TABLES



SERIE 266
QUAD



SERIE 273
EXTRA

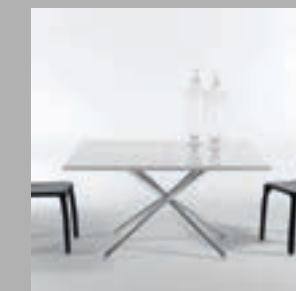

SERIE 275
X-MOVE doppio piano



SERIE 276
X-MOVE cristallo



SERIE 277
X-MOVE rettangolare

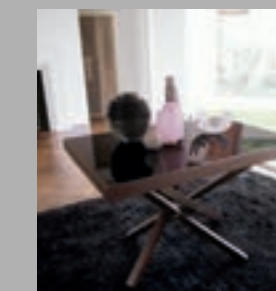

SERIE 278
SHANGAI

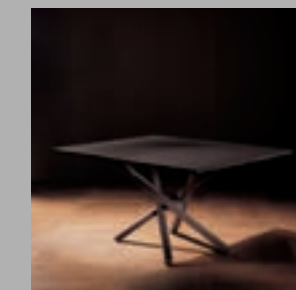

SERIE 279
SU E GIÙ

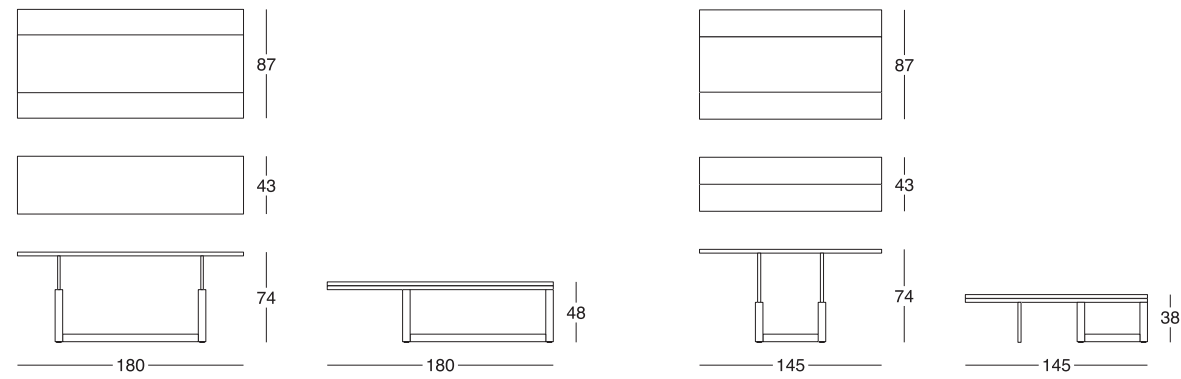

Tavolo consolle Su e Giù. **Finiture:** rovere thermo, laccato bianco poro aperto e corda; spalle per movimento cromato lucido. • **Finishes:** thermo oak, white open pore finish, ecru; bright chromed moving panels. • **Отделка:** дуб термо, белый лак с видимой структурой, холщовый; опоры для перемещения – глянцевый хром.



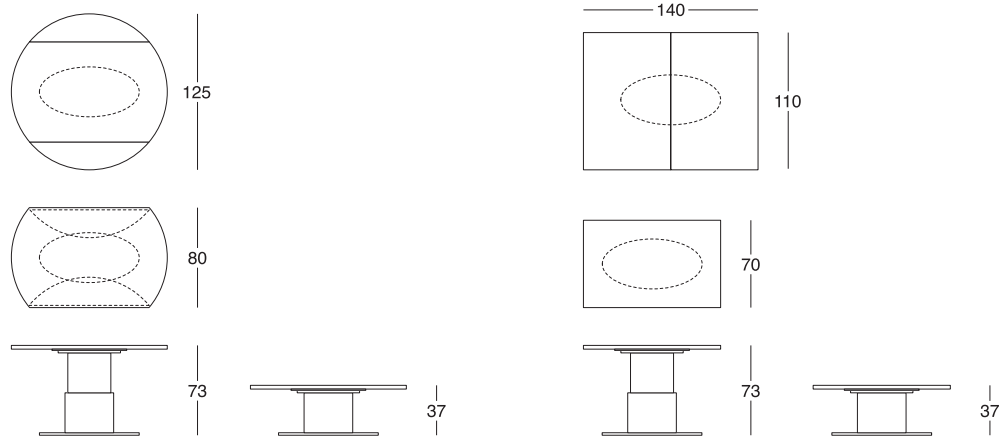

Collezione di tavoli SUEGIÙ. Base centrale a colonna azionata con pistone a gas che permette di posizionare il tavolo all'altezza desiderata: da tavolino si trasforma in tavolo. Il meccanismo a colonna telescopica è protetto da brevetto. **Finiture:** base cromata lucida con la parte superiore rivestita bianca; piano in legno tinto moro, noce canaletto, laccato bianco poro aperto o laccato bianco lucido. • SUEGIÙ table collection. The central base column is controlled by a gas piston that makes it possible to raise the table to the desired height. The telescopic column mechanism is patented. **Finishes:** glossy chromed base with the upper section in white; top in dark brown stained wood, Canaletto walnut, white open pore lacquer or glossy white lacquer. • Коллекция столов-трансформеров SUEGIÙ. Центральное основание с колонной приводится в движение газовым поршнем, который позволяет устанавливать стол на необходимую высоту: журнальный столик трансформируется в стол. Механизм с телескопической колонной защищен патентом. **Отделка:** основание – гляцевый хром, верхняя часть основания – белая обивка; деревянная столешница - окраска в темно-коричневый цвет, орех каналетто, белый лак с видимой структурой или гляцевый белый лак.



Collezione di tavoli SUEGIÙ. Il movimento della base è azionato con pistone a gas che permette di posizionare il tavolo all'altezza desiderata: da tavolino si trasforma in tavolo. **Finiture:** base cromata lucida; piano in legno rovere moro, noce canaletto, laccato bianco lucido, laccato bianco poro aperto, corda. • SUEGIÙ table collection. The movement of the base is controlled by a gas piston that makes it possible to raise the table to the desired height: a small table is transformed into a large table. **Finishes:** bright chromed base; top in dark brown oak, Canaletto walnut, glossy white lacquer, white open pore lacquer, esru. • Коллекция столов-трансформеров SUEGIÙ. Движение основания обеспечивается газовым поршнем, который позволяет устанавливать стол на необходимую высоту: журнальный столик трансформируется в стол. **Отделка:** основание – глянцевый хром, дерева - темно-коричневый дуб, орех каналетто, белый глянцевый лак с видимой структурой, холщовый.

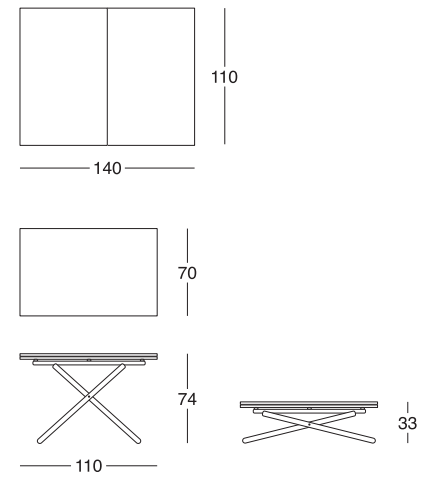



108

Collezione di tavoli SUEGIÙ. Il movimento della base è azionato con pistone a gas che permette di posizionare il tavolo all'altezza desiderata: da tavolino si trasforma in tavolo. **Finiture:** base cromata lucida; piano con cornice in legno rovere tinto moro, noce canaletto, laccato bianco poro aperto, corda; piano cristallo temperato bianco ExtraWhite, moka con prolunga di legno in tinta. • SUEGIÙ table collection. The movement of the base is controlled by a gas piston that makes it possible to raise the table to the desired height: a small table is transformed into a large table. **Finishes:** bright chromed base; top with dark brown stained wood edges, Canaletto walnut, white open pore lacquer, ecru; top in ExtraWhite or mocha tempered glass with stained wood leaf. • Коллекция столов-трансформеров SUEGIÙ. Движение основания обеспечивается газовым поршнем, который позволяет устанавливать стол на необходимую высоту: журнальный столик трансформируется в стол. **Отделка:** основание – глянцевый хром, столешница с деревянной рамой – дуб, тонированный в темно-коричневый цвет, орех каналетто, белый лак с видимой структурой, холщовый; столешница из закаленного стекла следующих цветов: белый ExtraWhite, кофе мокко с деревянным удлинением в тон.

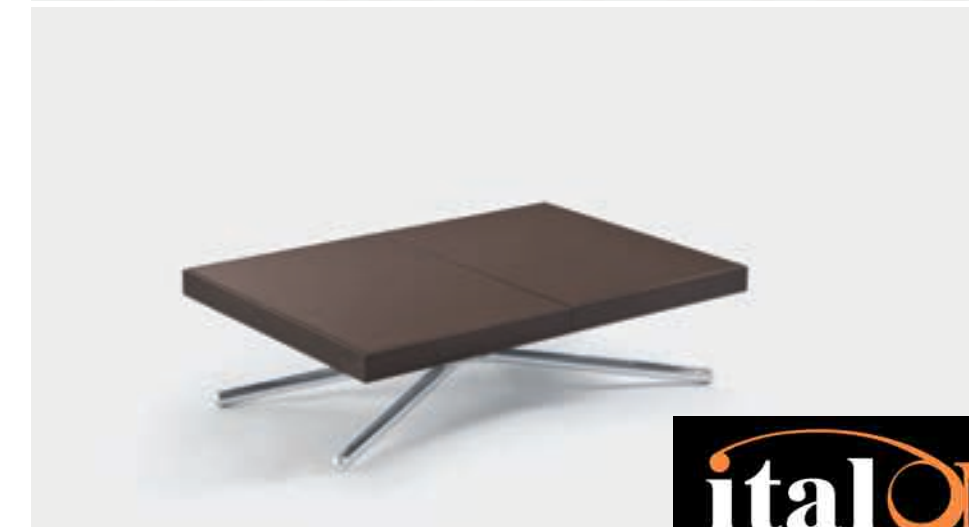
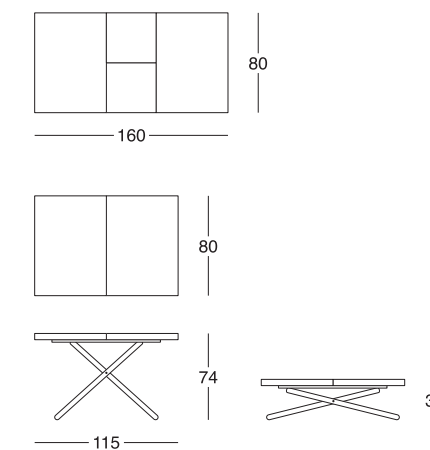

109

Collezione di tavoli SUEGIÙ. Il movimento della base è azionato con pistone a gas che permette di posizionare il tavolo all'altezza desiderata: da tavolino si trasforma in tavolo. **Finiture:** base cromata lucida; struttura del piano in alluminio anodizzato naturale, mocha; piano cristallo temperato bianco ExtraWhite, mocha; prolunga laccato bianco poro aperto. • SUEGIÙ table collection. The movement of the base is controlled by a gas piston that makes it possible to raise the table to the desired height: the small table is transformed into a large table. **Finishes:** bright chromed base; the structure of the top is in natural anodized aluminium, mocha; ExtraWhite or mocha tempered glass top; white open pore lacquered leaf. • Коллекция столов-трансформеров SUEGIÙ. Движе-



ние основания обеспечивается газовым поршнем, который позволяет устанавливать стол на необходимую высоту: журнальный столик трансформируется в стол. **Отделка:** основание – глянцевый хром; каркас столешницы - анодированный алюминий натурального цвета, кофе мокко; столешница из закаленного стекла белого цвета ExtraWhite, кофе мокко; удлинение – белый лак с видимой структурой.



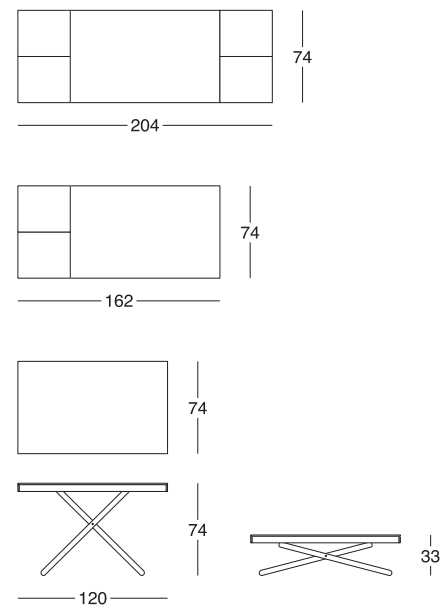

Collezione di tavoli SUEGIÙ. Il movimento della base è azionato con pistone a gas che permette di posizionare il tavolo all'altezza desiderata: da tavolino si trasforma in tavolo. **Finiture:** rovere moro con cristallo temperato moka, laccato bianco poro aperto con cristallo temperato ExtraWhite. • SUEGIÙ is a synthesis of technology and design; the synchronized opening of the tops, a handy leaf controlled by a single hinge, paired with a patented mechanism that makes it possible to transform a small table into a dining table in a simple gesture, all make SUEGIÙ convenient and functional. **Finishes:** dark brown oak with mocha tempered glass, white open pore lacquer with ExtraWhite tempered glass.

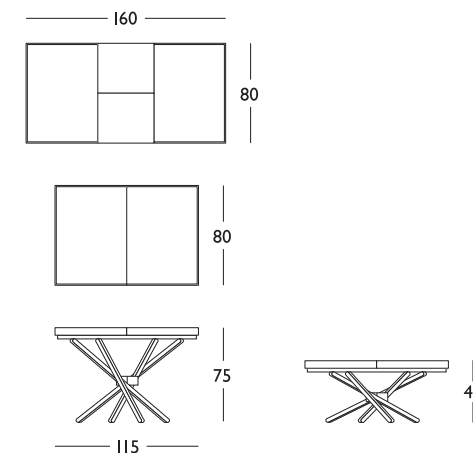

• SUEGIÙ - это синтез технологии и дизайна. Синхронизированное открытие столешниц, удобное удлинение, перемещаемое благодаря эксклюзивному шарниру, в сочетании с запатентованным механизмом, который позволяет простым движением трансформировать журнальный столик в обеденный стол, делают SUEGIÙ практичным и функциональным изделием. **Отделка:** темно-коричневый дуб и закаленное стекло цвета кофе мокко, белый лак с видимой структурой и закаленное стекло белого цвета ExtraWhite.

Collezione di tavoli SUEGIÙ. Il movimento della base è azionato con pistone a gas che permette di posizionare il tavolo all'altezza desiderata: da tavolino si trasforma in tavolo. **Finiture:** base in legno massello di frassino, piano in legno tinto moro o laccato poro aperto bianco o corda. • SUEGIÙ table collection. The movement of the base is controlled by a gas piston that makes it possible to raise the table to the desired height: the small table is transformed into a large table. **Finishes:** base in solid ash, wooden top in a dark brown stain or white or ecru open pore lacquer. • Коллекция столов-трансформеров SUEGIÙ. Движение основания обеспечивается газовым поршнем, кото-



рый позволяет устанавливать стол на необходимую высоту: журнальный столик трансформируется в стол. **Отделка:** основание из массива ясеня, деревянная столешница - окраска в темно-коричневый цвет или лаковое покрытие с видимой структурой белого или холщового цвета.

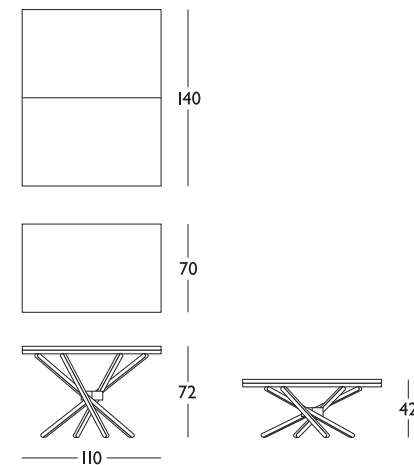



TAVOLI CONSOLE CONSOLE TABLES



SERIE 010
DROP



SERIE 012
OUTLINE

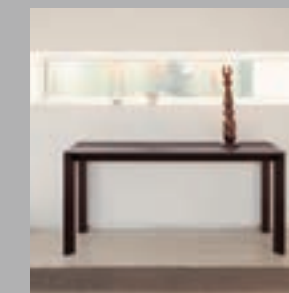

SERIE 090
XL SIDE

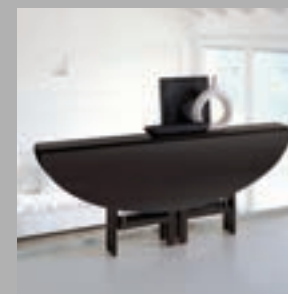

SERIE 256
SHELF



SERIE 264
BOSTON

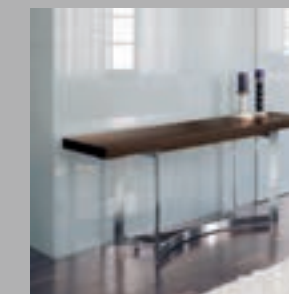

SERIE 265
FIORDO

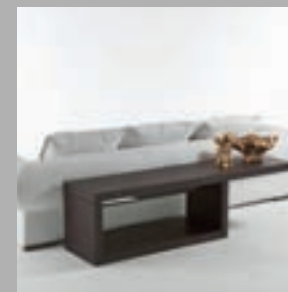

SERIE 266
QUAD



SERIE 267
DORIAN



SERIE 268
WOOD



Versione fissa
Fixed model
Стационарная модель

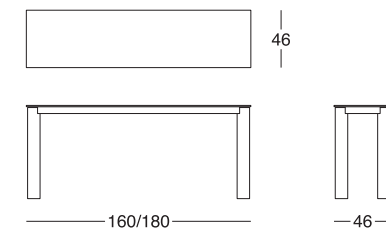

Versione allungabile
Extendable model
Раздвижная модель

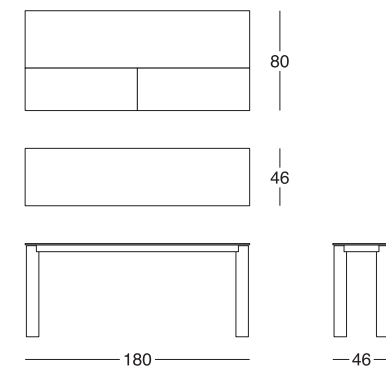

Finiture: struttura alluminio anodizzato naturale o moro; gambe cromato lucido, brillantato moro, laccato bianco lucido. piani cristallo temperato mm 12 bianco extrawhite, moka. • **Finishes:** natural or dark brown anodized aluminum structure; bright chromed, polished dark brown or glossy white lacquered legs. tempered 12 mm glass tops in extrawhite or mocha. • **Отделка:** каркас – анодированный алюминий натурального или темно-коричневого цвета; ножки – глянец хром, блестящий темно-коричневый, белый глянец лак; столешницы из закаленного стекла 12 мм следующих цветов: белый extrawhite, кофе мокко.



Versione fissa
Fixed model
Стационарная модель

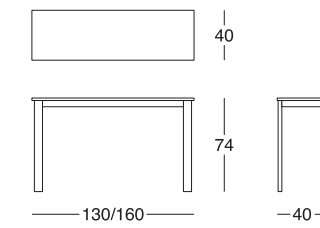

Gambe con inserto in legno della stessa finitura del piano o delle prolunghe.
Finiture: struttura alluminio anodizzato naturale o moro; gambe cromato lucido, brillantato moro, laccato bianco lucido. Piani legno in rovere thermo, noce canaletto, ebano, laccato bianco poro aperto; prolunghe laccate opaco nel colore della finitura del piano; piani cristallo temperato mm 12 bianco ExtraWhite, moka. • Legs with wood insert in the same finish as the top and leaves.
Finishes: natural or dark brown anodized aluminium structure; bright chromed, polished dark brown or glossy white lacquered legs. Wood tops in thermo oak, Canaletto walnut, ebony or white open pore lacquer; matt lacquered leaves in the same finish as the top; tempered 12 mm glass tops in ExtraWhite or mocha.
• Ножки с деревянной вставкой, имеющей такую же отделку, как столешница или удлинения. **Отделка:** каркас – анодированный алюминий натурального или темно-коричневого цвета; ножки – глянцевый хром, блестящий темно-коричневый, белый глянцевый лак. Деревянные столешницы – дуб термо, орех каналетто, черное дерево, белый лак с видимой структурой; удлинения - матовый лак цвета отделки столешницы; столешницы из закаленного стекла 12 мм следующих цветов: белый ExtraWhite, кофе мокко.



Finiture: struttura alluminio anodizzato naturale o moro; gambe cromato lucido, brillantato moro, laccato bianco lucido; piani legno in rovere thermo, noce canaletto, laccato bianco poro aperto; piani cristallo temperato mm 12 bianco ExtraWhite, moka. • **Finishes:** natural or dark brown anodized aluminium structure; bright chromed, polished dark brown or glossy white lacquered legs; wood tops in thermo oak, Canaletto walnut or white open pore lacquer; tempered 12 mm glass tops in ExtraWhite or mocha. • **Отделка:** каркас – анодированный алюминий натурального или темно-коричневого цвета; ножки – глянцевый хром, блестящий темно-коричневый, белый глянцевый лак; деревянные столешницы – дуб термо, орех каналетто, белый лак с видимой структурой; столешницы из закаленного стекла 12 мм следующих цветов: белый ExtraWhite, кофе мокко.





Versione allungabile
Extendable model
Раздвижная модель

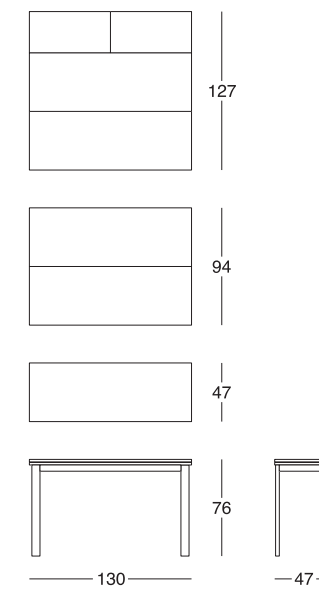



Finiture: rovere moro, laccato bianco poro aperto, corda. • **Finishes:** dark brown, white open pore lacquer, esru. • **Отделка:** темно-коричневый дуб, белый лак с видимой структурой, холщовый. Стол модели Side.



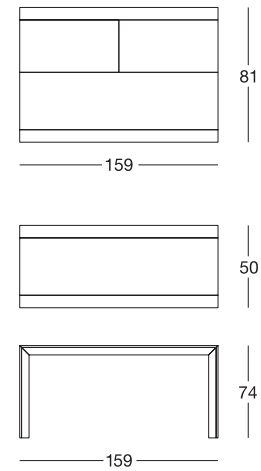

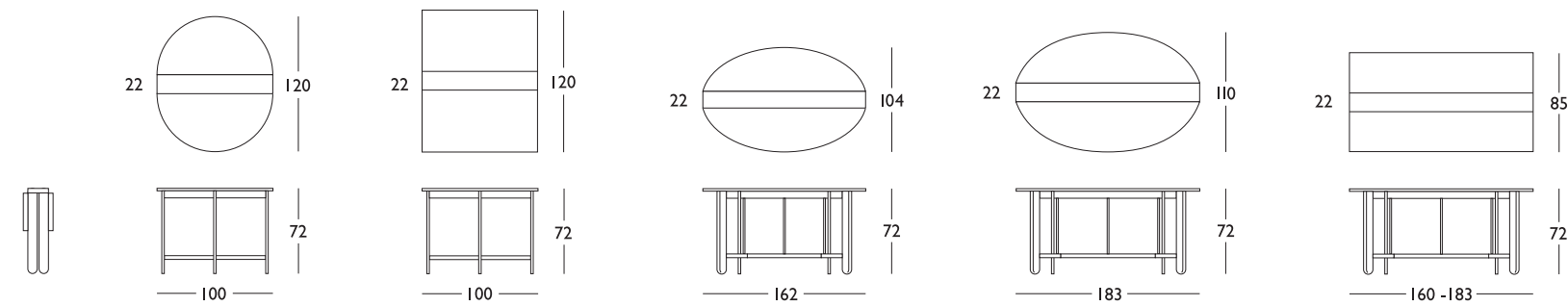

Serie di tavoli di varie misure ed essenze, riducibili in larghezza sino a raggiungere la dimensione di una mensola. Infatti, il piano pieghevole del tavolo consente di ridurre l'ingombro fino a circa cm 22, risolvendo, in tal modo, ogni problema di spazio. **Finiture:** rovere moro e laccato opaco a poro aperto nei colori a campionario. • Series of tables in various sizes and woods. They can be reduced in width until they reach the size of a shelf. Indeed, the space occupied by the folding table top can be reduced to around 22 cm, thus solving any space problem. **Finishes:** dark oak and open pore matt lacquer in the sample colours. • Серия столов разных размеров, выполненных из различных видов дерева, ширина в сложенном виде не превышает размеров небольшой полки. В сложенном виде ширина стола около 22 см, что позволяет разместить стол в самом ограниченном пространстве. **Отделка:** темно-коричневый дуб и матовый лак с видимой структурой – цвета согласно набору образцов.



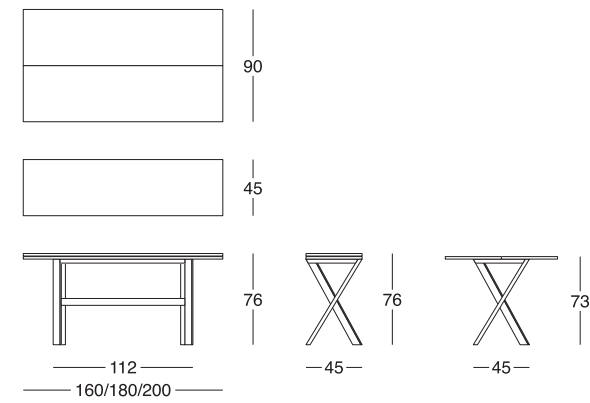

Tavolo consolle apribile. **Finiture:** base in alluminio cromato lucido. Piani in rovere thermo, noce canaletto, poliestere lucido bianco e corda, laccato bianco poro aperto e corda. • Extendable console table. **Finishes:** base in bright chromed aluminium. Tops in thermo oak, Canaletto walnut, glossy white and ecru polyester, white open pore and ecru lacquer. • Раскладной стол-консоль. **Отделка:** основание – глянцевый хромированный алюминий. Столешницы – дуб термо, орех каналетто, глянцевый полиэстер белого и холщового цвета, белый лак с видимой структурой и холщовый.

Elegante funzionalità nel tavolo pieghevole "Fiordo" disponibile nelle seguenti finiture: base: cromata lucida e laccata opaca bianca; piani: ebano, rovere moro, noce canaletto, bianco lucido e bianco opaco poro aperto. • The folding "Fiordo" table offers elegant function in the following finishes: base: bright chromed and matt white lacquer; tops: ebony, dark brown oak, Canaletto walnut, glossy white and matt white open pore. • Элегантная функциональность складного стола Fiordo, предлагаемого со следующими вариантами отделки: основание - глянцевый хром и белый матовый лак; столешницы - черное дерево, темно-коричневый дуб, орех каналетто, глянцевый белый и матовый белый с видимой структурой.



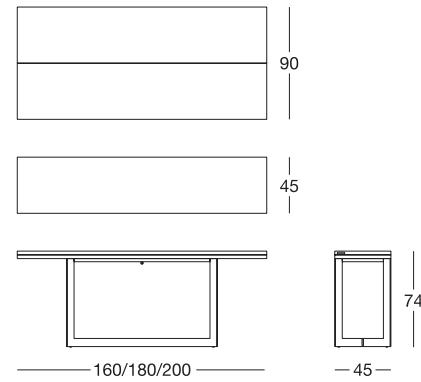

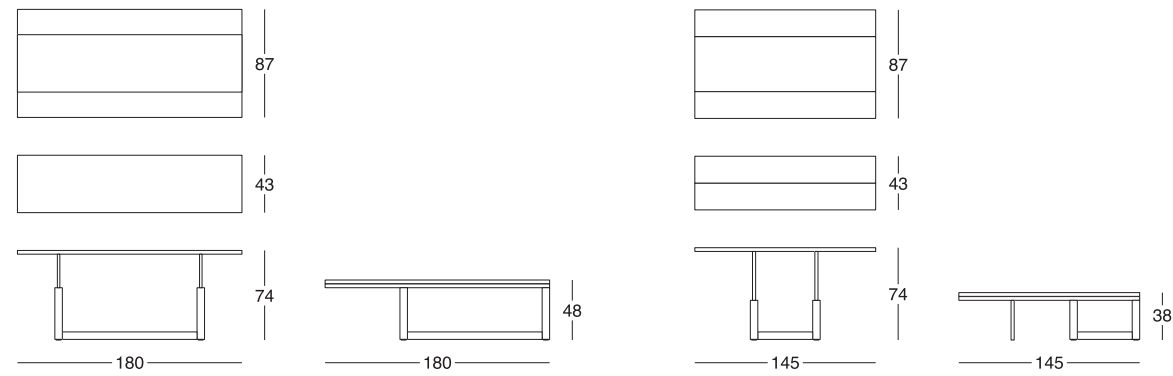

Tavolo consolle Su e Giù. **Finiture:** rovere thermo, laccato bianco poro aperto e corda; spalle per movimento cromato lucido. • **Finishes:** thermo oak, white open pore finish, ecru; bright chromed moving panels. • **Отделка:** дуб термо, белый лак с видимой структурой, холщовый; опоры для перемещения – глянцевый хром.

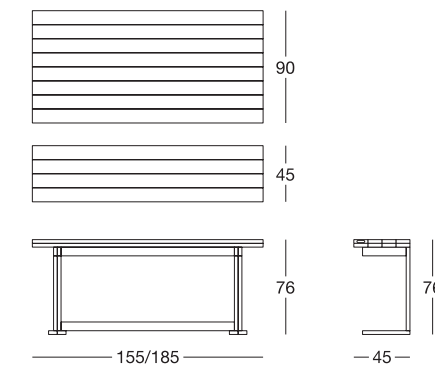

Nel tavolo pieghevole "Dorian" la base in legno massello si richiude a libro come il piano a doghe, minimale e raffinato è un esempio di accurata e sapiente lavorazione del legno. È disponibile in rovere moro e laccato a poro aperto nei colori a campionario. • The folding table "Dorian" features a solid wood base which closes in on itself, as does the slatted table top. Minimalist and sophisticated, it is an example of careful, skilled carpentry. It is available in dark oak and lacquered open pore in the sample colours. • Раскладной стол-книжка «Дориан» с ножками из массива дерева и столешницей из деревянных планок. Этот минималистский и изысканный стол является образцом аккуратной и профессиональной обработки дерева. Материалы: темный дуб и дуб с лаковым покрытием «а рога арето» (легкое лаковое покрытие, не скрывающее текстуру дерева); для вариантов цветowych решений см. набор образцов.

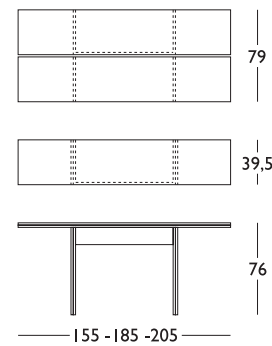

Serie di tavoli consolle con struttura in legno disponibili in varie misure ed essenze. **Finiture:** noce canaletto, rovere thermo; laccato opaco poro aperto nei colori a campionario. • Series of console tables with wood structures available in various sizes and woods. **Finishes:** Canaletto walnut, thermo oak; matt open pore lacquer in the sample colours. • Series of console tables with a wood structure, available in various sizes and woods. • Линия столов-консоль с деревянным каркасом различных размеров и пород дерева. **Отделка:** орех каналетто, дуб термо; матовый лак с видимой структурой – цвета согласно набору образцов.





Tutti i tavoli della serie "Wood" possono essere dotati di un cassetto a scomparti applicato al piano. • All the tables in the "Wood" Series can be fitted with a sectioned drawer in the table top. • Все столы серии «Вуд» (Wood) можно дополнить ящиком с отсеками; ящик крепится к столешнице.



LIBRERIE / MADIE
BOOKCASES / CABINET



SERIE 122
THEA



SERIE 131
CA2



SERIE 400
VERTICAL

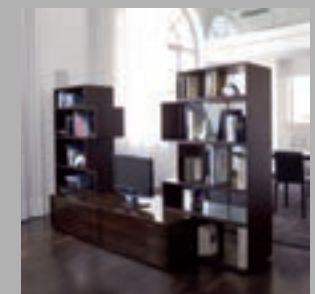

SERIE 430
LIBER



SERIE 500
STATUS - Libreria

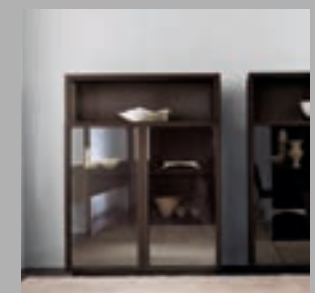

SERIE 500
STATUS - Madia

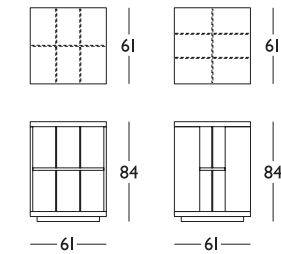

“Thea” è una compatta libreria girevole con divisori verticali in cristallo; ruotando sulla propria base rende accessibili tutti e quattro i lati. **Finiture:** rovere moro, ebano o laccato poliestere bianco lucido. • “Thea” is a compact rotating bookcase with vertical glass dividers. It rotates on its base allowing access to all four sides. **Finishes:** dark oak, ebony or glossy white polyester lacquered. • «Тэа» - компактный вращающийся книжный шкаф с вертикальными перегородками из стекла; вращение вокруг своей оси обеспечивает доступ ко всем четырем сторонам. **Отделка:** дуб, черное дерево или полиэфирная синтетическая пластмасса с белым полированным лаковым покрытием.



Il gioco delle essenze, sapientemente accostate, costituisce un valore aggiunto per le funzionali librerie girevoli. • The effect of skilfully combined woods gives added value to these practical rotating bookcases. • Гармонично подобранное сочетание разных видов дерева является дополнительным штрихом к этим вращающимся книжным шкафам.



152



153

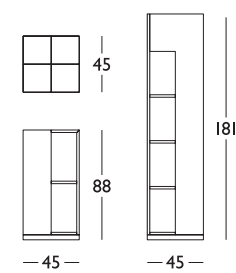

Le librerie girevoli, con quattro lati utilizzabili, sono disponibili in due altezze.
Finiture: noce canaletto, rovere thermo, laccato a poro aperto nei colori a campionario. • Swivelling bookshelves with four useable sides, they are available in two heights. **Finishes:** Canaletto walnut, thermo oak, open pore lacquer in the sample colours. • Поворотные книжные стеллажи с возможностью использования четырех сторон производятся в двух размерах по высоте. **Отделка:** орех каналетто, дуб термо; лак с видимой структурой – цвета согласно набору образцов.



Ingresso, zona giorno, zona notte sono ambiti della casa utilizzati in situazioni e tempi differenti. "Vertical", un sistema componibile con struttura portante in alluminio, risolve le varie esigenze dell'abitare vestendo le pareti, fissato a soffitto o a muro, oppure dividendo ambienti aperti, adattandosi allo spazio abitato e valorizzandolo con razionalità e leggerezza. • The entrance hall, living room and bedroom area are parts of the home that are used in different situations and times of the day. "Vertical" is a modular system with an aluminium bearing structure. It solves various living requirements by dressing the walls, when fixed to the ceiling or wall itself, or by dividing various open areas, adapting to the living space and enhancing it in a rational, light way. • Прихожая, спальня, гостиная – этими помеще-



ниями мы пользуемся в различных ситуациях и в разное время суток. «Вертикаль» - это модульная система с каркасом из алюминия, которая поможет удовлетворить самые разные требования, модули можно разместить у стены, прикрепить к потолку или стене, или использовать в качестве перегородок для открытых помещений. «Вертикаль» легко приспособится к вашим нуждам и позволит рационально использовать помещение.





Esempi compositivi
Examples of compositions
Примеры композиций

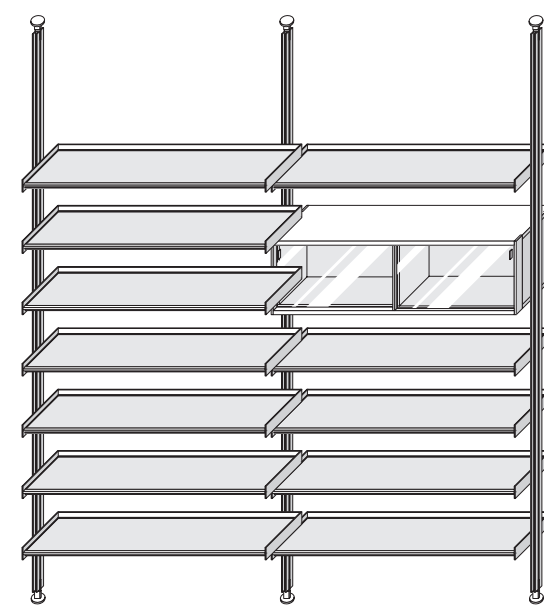
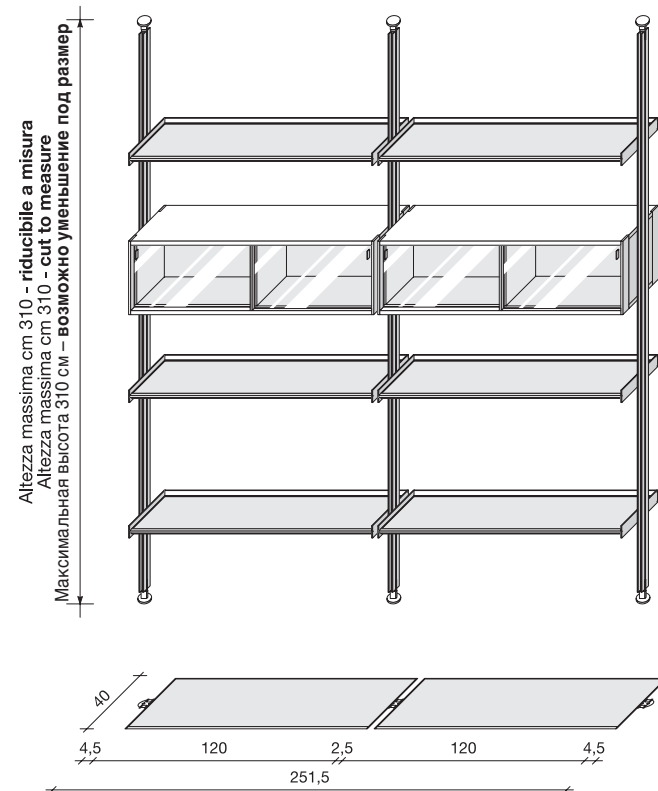
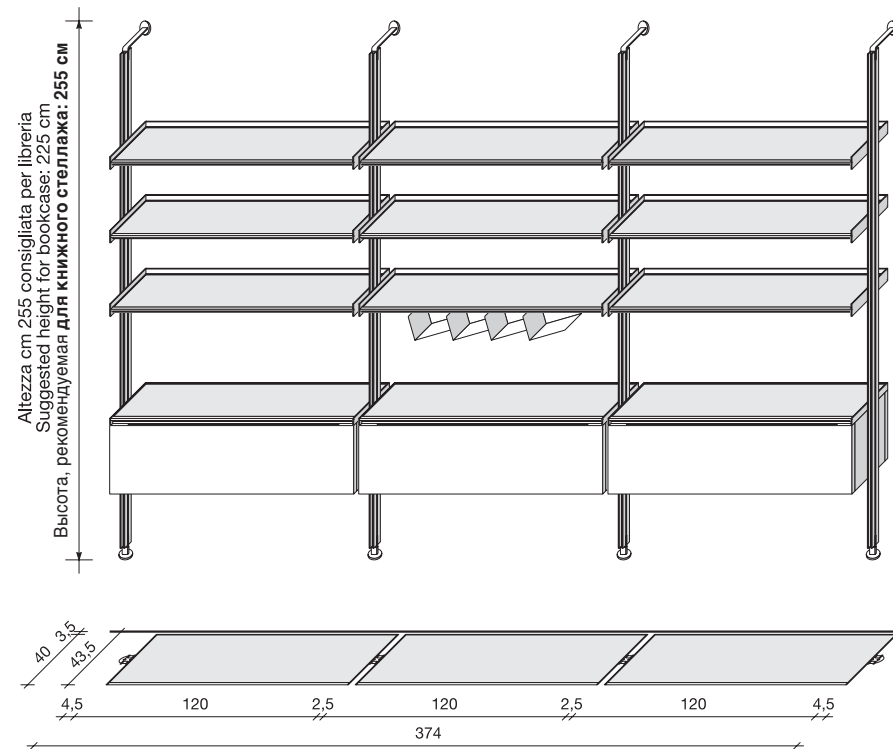

Modulo riducibile a misura
Here the cut is possible
Модуль - возможно уменьшение под размер

Modulo non riducibile a misura
Here the cut is not possible
Модуль - невозможно уменьшение под размер



Mensole e pensili si possono posizionare all'altezza voluta mediante l'esclusivo sistema di fissaggio. I montanti bloccabili tra pavimento e soffitto o fissabili a parete permettono di realizzare soluzioni con assoluta libertà compositiva. **Finiture struttura:** alluminio anodizzato, elettrocolore Moro o brillantato naturale. **Finiture mensole:** vetro temperato acidato neutro, vetro temperato acidato bronzo. **Finiture pensili:** legno rovere thermo, laccato lucido nei colori bianco o moka. • Shelves and wall-units can be positioned at the desired height using the exclusive fastening system. The uprights can be secured between floor and ceiling, or fastened onto the wall, making many different compositional solutions possible. **Frame finishes:** anodized aluminium, dark brown electro-colour or polished natural. **Shelving finishes:** neutral frosted tempered glass



or bronze frosted tempered glass. **Wall unit finishes:** thermo oak, glossy lacquered wood in white or mocha. • Полки и навесные шкафы можно разместить на необходимой высоте благодаря эксклюзивной системе креплений. Возможность крепления к полу, потолку или к стене предоставляет максимальную свободу при осуществлении любых композиционных решений. **Отделка каркаса:** анодированный алюминий, с электролитическим окрашиванием в темно-коричневый цвет или блестящий натурального цвета. **Отделка полок:** закаленное травленое стекло нейтрального цвета, закаленное травленое стекло бронзового цвета. **Отделка навесных шкафов:** дерево дуба термо, дерево с глянцевым лаковым покрытием следующих цветов: белый или кофе мокко.

SPACE SHUTTLE



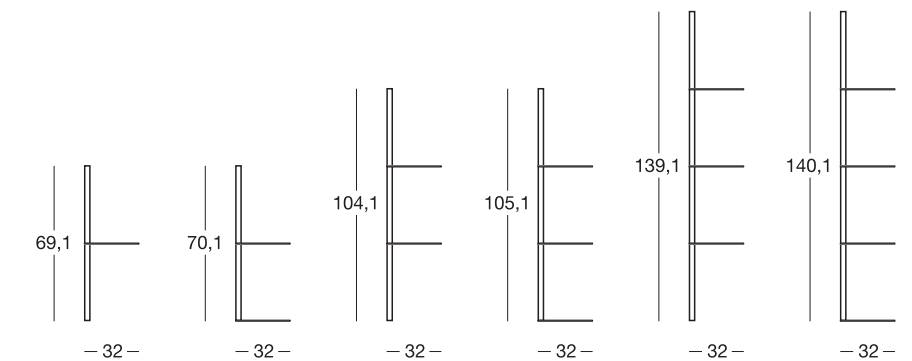
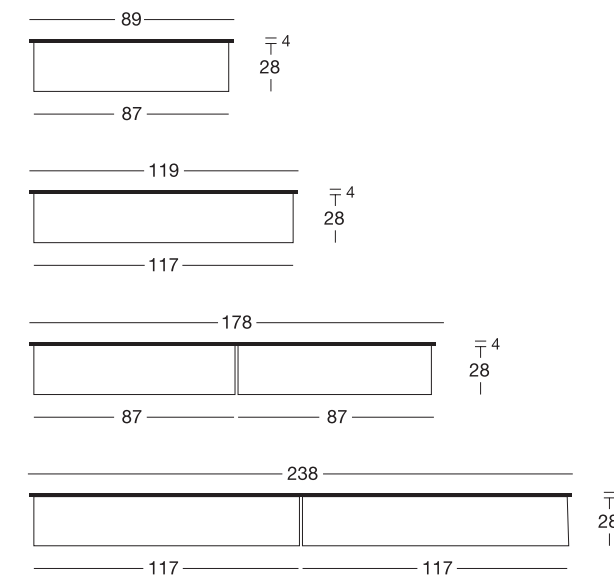

“Vertical” è proposta anche nella versione con mensole in alluminio strutturale e schienali in legno. **Finiture mensole:** alluminio anodizzato naturale. **Finiture schienali:** legno rovere thermo, laccato lucido nei colori bianco o mocha. • “Vertical” also comes in a version with structural aluminium and wood backboards. **Shelving finishes:** natural anodized aluminium. **Backboard finishes:** thermo oak, glossy lacquered wood in white or mocha. • Для серии Vertical предлагается также вариант с полками из структурного алюминия и задними стенками из дерева. **Отделка полок:** анодированный алюминий натурального цвета. **Отделка задних стенок:** дерево дуба термо, дерево с глянцевым лаковым покрытием следующих цветов: белый или кофе мокко.





Composizione A
Composition A
Композиция А

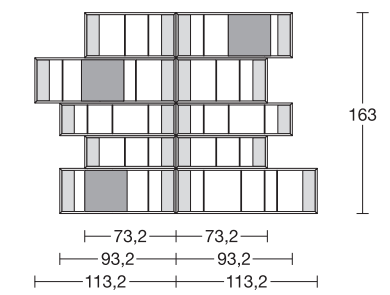

Finiture: moduli: laccati opachi nei colori bianco e mocha, con divisori in vetro fumé; contenitori: poliestere lucido ebano, bianco e corda. • **Finishes:** modules: matt lacquered in white and mocha, with partitions in smoked glass; containers: polished ebony, white and ecru polyester. • **Варианты отделки:** модули - матовое лаковое покрытие следующих цветов: белый или кофе мокко - с перегородками из дымчатого стекла. Тумбы: полированный полиэстер; цвета: черного дерева, белый и холщовый.

MODULI
MODULES
МОДУЛИ

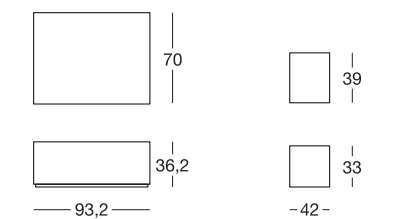
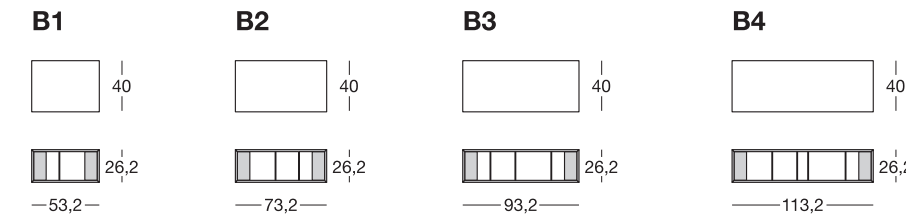
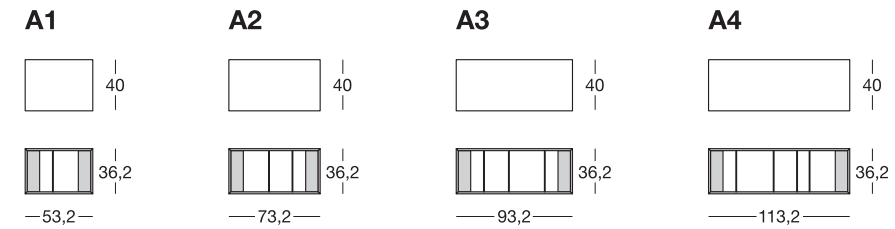

COMPOSIZIONI
COMPOSITIONS
КОМПОЗИЦИИ

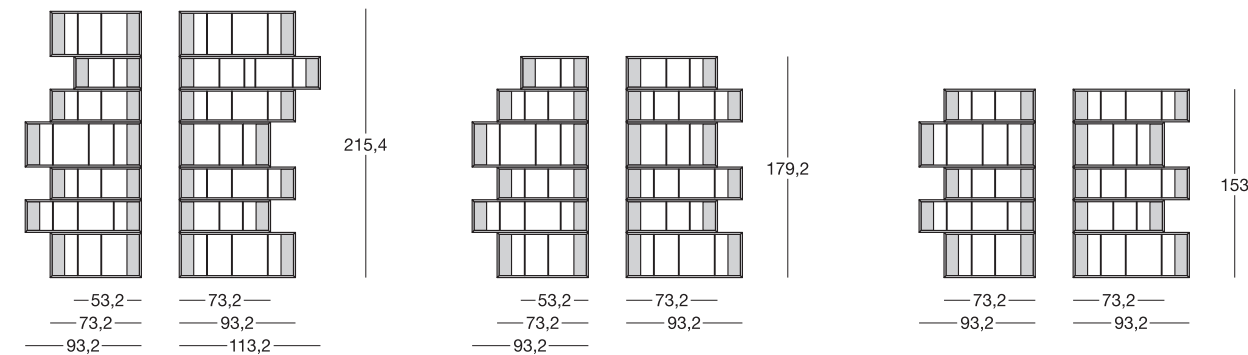

Composizioni singole o ad angolo
Individual or corner compositions
Отдельные или угловые композиции

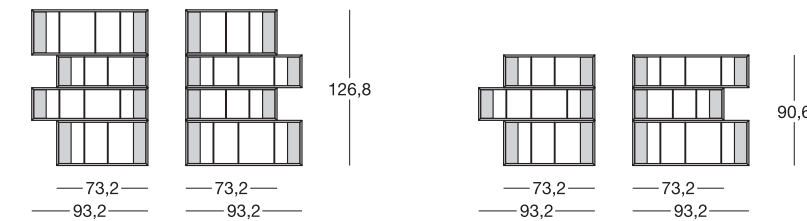

Contenitore con cassetto o con ribalta.
Container with drawer or flap door.
Тумба с ящиком или с откидной дверцей

Contenitore per moduli.
Container for modules.
Тумба для модулей

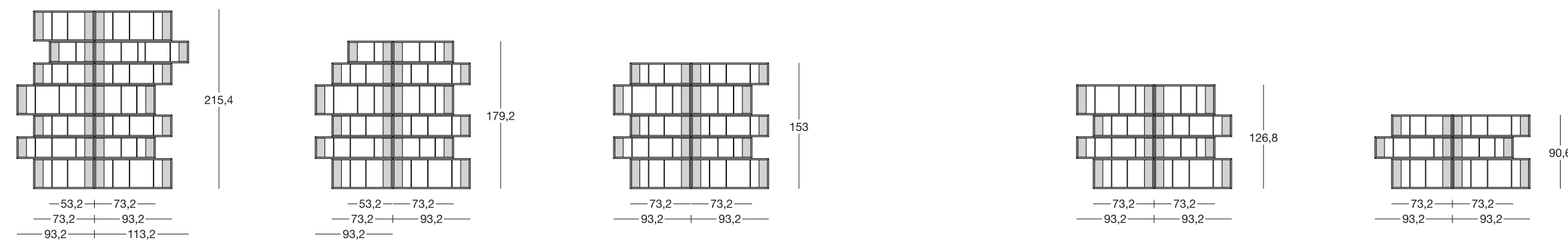

Composizioni doppie
Double compositions
Двойные композиции

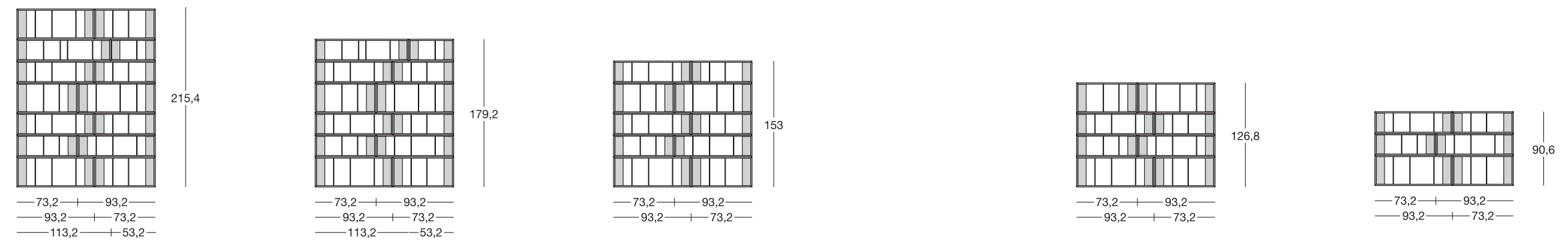

Composizioni abbinare
Matched compositions
Комбинированные композиции

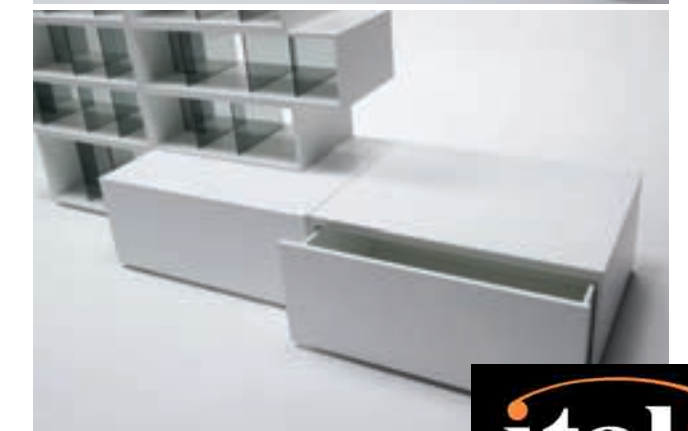

Composizione B
Composition B
Композиция B

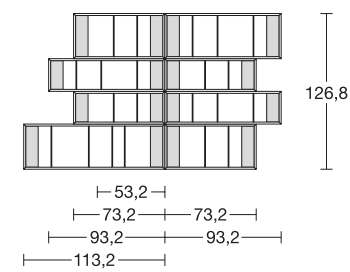

La libreria utilizza vari moduli contenitori aggregabili in un'infinita possibilità di combinazioni, è strutturalmente autonoma e può quindi essere collocata ovunque nello spazio. La versatilità del progetto è completata anche dalla vasta gamma di finiture disponibili. • The bookcase makes use of several module containers that can be assembled in a countless number of combinations; it is independent as a structure and can therefore be placed anywhere one wishes to. The project's versatility is completed also by a wide range of available finishes. • Книжный шкаф – состоит из разных модулей, из которых можно создавать неограниченное количество комбинаций. Книжный шкаф имеет автономную структуру, поэтому его можно разместить в любом месте. Многогранность проекта дополнена богатым выбором материалов и отделок.





IE / MADIE
ES / CABINET

A tutte le composizioni è possibile abbinare i contenitori con cassetto o con ribalta. • All compositions can be matched with containers with drawer or flap door. • К любой композиции можно добавить тумбы с ящиками или с откидной дверкой.

Composizione C
Composition C
Композиция C



Composizione D
Composition D
Композиция D

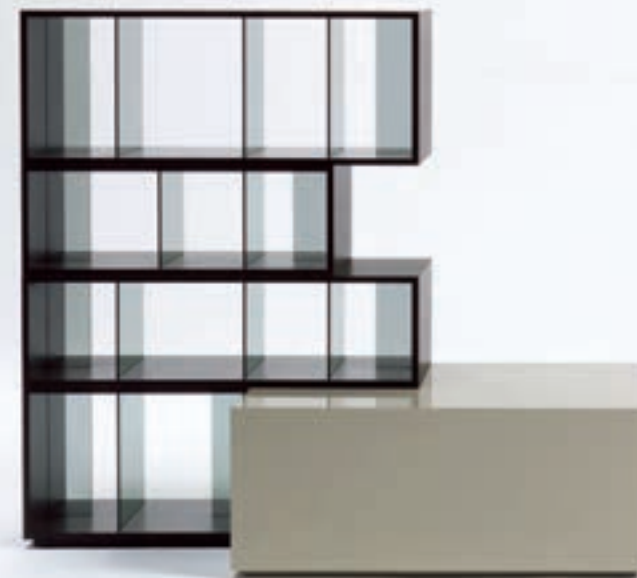

Composizione E
Composition E
Композиция E



Composizione G
Composition G
Композиция G



Composizione F
Composition F
Композиция F





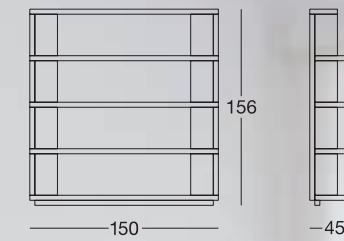

Il rovere moro, con la nuova finitura "spazzolata", acquisisce un maggior valore materico. • Dark oak, with the new "brushed" finish, enhances the look of the material. • Черный или окрашенный в серый цвет дуб, с новой обработкой «щеткой», придающей материалу особую ценность.

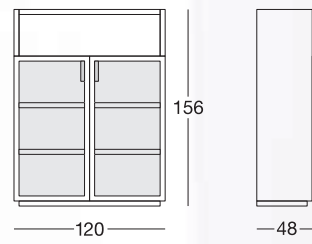

Impianto classico e look modernissimo convivono in "Madia" come negli altri elementi della serie "Status", le ampie superfici trasparenti di ante e spalle laterali sono in vetro bronzato temperato. **Finitura:** rovere moro. • A classic structure and an ultra-modern look are combined in "Madia", as in the other pieces in the "Status" series. The large transparent surfaces of the doors and side elements are in tempered bronze glass. **Finish:** dark oak. • Классическая конструкция в сочетании с очень современным дизайном является особенностью всех элементов серии «Статус». Большие прозрачные поверхности дверок и боковых стенок выполнены из бронзированного закаленного стекла. **Материал:** дуб.

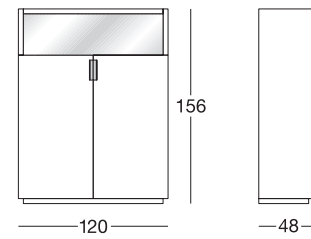

Essenziale e lineare la "Madia" con ante in legno. Le finiture risaltano importanti dettagli: le maniglie in acciaio inox e lo specchio fumè del vano giorno.
Finitura: rovere moro. • The "Madia" with wooden doors highlights impressive details: the stainless steel handles and the smoked mirror of the open compartment. **Finish:** dark oak. • Строгие линии «Мадии» с дверцами из дерева позволяют выделиться таким необычным деталям как ручки из нержавеющей стали и зеркало дымчатого цвета в открытой части серванта. **Материал:** дуб.





TAVOLINI
SMALL TABLES



SERIE 125
ZIG-ZAG

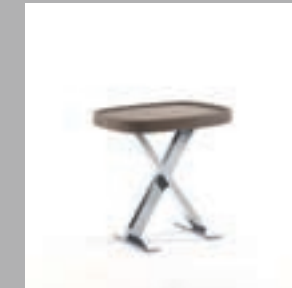

SERIE 126
MADISON



SERIE 130
CA1



SERIE 131
CA2



SERIE 132
HAMILTON



SERIE 141
MONACO



SERIE 150
QUEEN



SERIE 155
SHINE

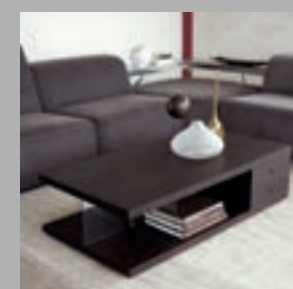

SERIE 164
BASIC

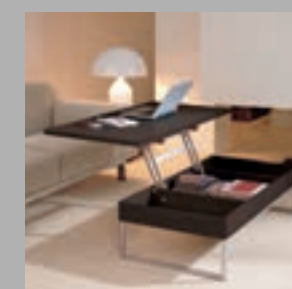

SERIE 188
TOYOU

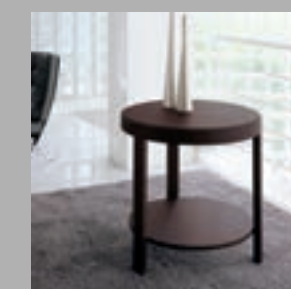

SERIE 201
FORTE

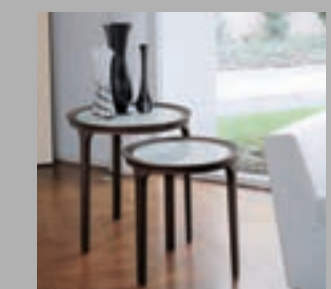

SERIE 210
REGENT

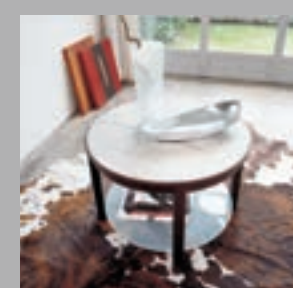

SERIE 219
MOKA



SERIE 222
COKY

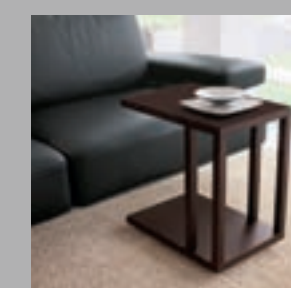

SERIE 225
TENDER

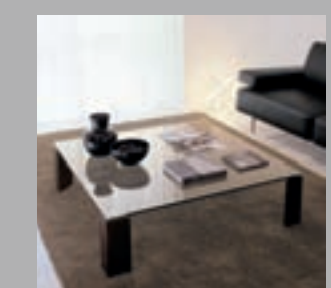

SERIE 330
PR.70

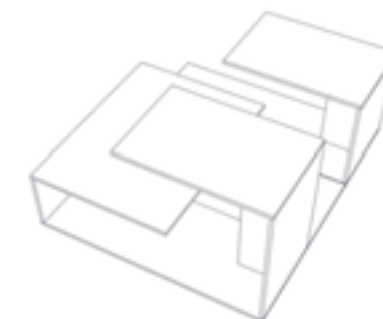
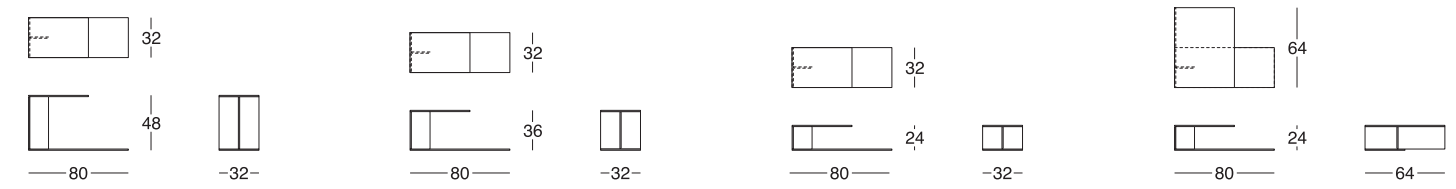

Misure composizione: cm 96 x 80 x h 48.
Composition size: cm 96 x 80 x h 48.
Размеры композиции 96 x 80 x h 48 см.

Tavolini con piani in MDF e alluminio strutturale mm 12 impiallacciato o in vetro temperato mm 10. **Finiture:** rovere thermo (smoked), vetro temperato bronzo mm 10. • Small tables with tops of veneered MDF and 12-mm structural aluminium or tempered 10-mm glass. **Finishes:** thermo oak (smoked), bronze tempered glass mm 12. • Столики со столешницами из мдф и алюминиевого каркаса, могут быть покрыты шпоном тлщ 12 мм или быть из закаленного стекла тлщ 10 мм. **Материалы:** темный дуб, закаленное стекло цвета бронзы тлщ 10 мм.



Misure composizione:
cm 128 x 96 x h 48.
Composition size:
cm 128 x 96 x h 48.
Размеры композиции:
128 x 96 x h 48 см.



Misure composizione:
cm 80 x 32 x h 48.
Composition size:
cm 80 x 32 x h 48.
Размеры композиции:
80 x 32 x h 48 см.

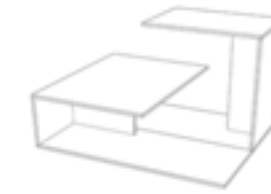

Misure composizione:
cm 80 x 64 x h 36.
Composition size:
cm 80 x 64 x h 36.
Размеры композиции:
80 x 64 x h 36 см.



Tavolino piano cristallo temperato.
Small table top in tempered glass.
Журнальный столик со столешницей из закаленного стекла.

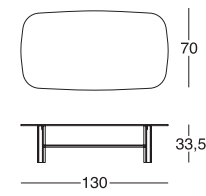

Tavolino con vassoio.
Small table with tray.
Журнальный столик с подносом.

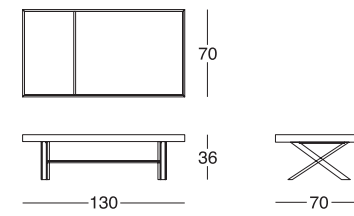

Tavolino alto con piano rivestito in camoscio.
Tall small table with suede-covered top.
Высокий столик со столешницей, отделанной замшей.

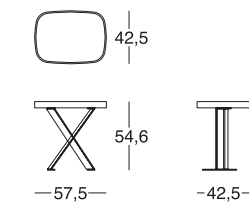

Tavolino alto con piano in cristallo temperato.
Tall small table with top of tempered crystal glass.
Высокий столик со столешницей из закаленного стекла.

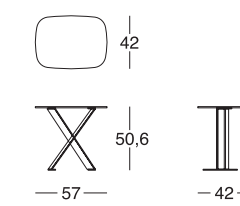

Tavolino pouf.
Pouf small table.
Столик пуф.

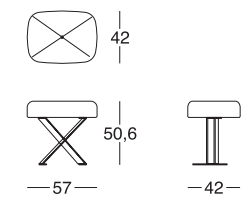

Finiture: base in alluminio cromato lucido; piani in cristallo bianco ExtraWhite, corda, moka; piani rivestiti in camoscio come da scheda campionario. • **Finishes:** base of polished chrome aluminium; tops of ExtraWhite, ecru, mocha crystal glass; tops covered with suede as per sample book specification sheet. • **Материалы:** основа из хромированного блестящего алюминия; столешницы из стекла ярко-белого, светло-серого цвета, цвета "мока"; столешницы, отделанные замшей, как показано на схеме.

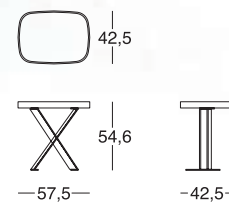

Tavolino alto con piano rivestito in camoscio.
Tall small table with suede-covered top.
Высокий столик со столешницей, отделанной замшей.

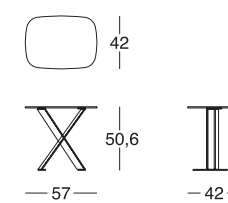

Tavolino alto con piano in cristallo temperato.
Tall small table with top of tempered crystal glass.
Высокий столик со столешницей из закаленного стекла.

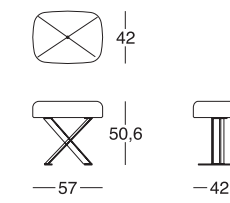

Tavolino pouf.
Pouf small table.
Столик пуф.

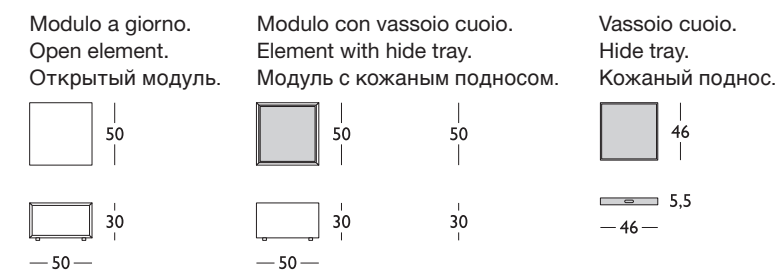

Il tavolino, in due varianti prodotte in multipli, si combina liberamente in diversi schemi: soluzioni in cui semplicità formale e versatilità si uniscono alla raffinatezza dei dettagli costruttivi ed alla preziosità dei materiali. **Finiture:** rovere moro, noce Canaletto; il vassoio è in cuoio nei colori a campionario. • The same table, in two variants in multiple versions, can be easily combined with other elements in various arrangements: in these solutions, versatility and simple shapes are combined with sophisticated structural details and fine quality materials. **Finishes:** dark brown oak, walnut; the tray is in leather in the sample colours. • Один и тот же столик, выполненный в двух вариантах, легко комбинируется в различные композиции. Отличается строгостью форм, изысканностью деталей и ценными материалами. **Материалы:** темный дуб, черный орех; поднос: кожа (варианты цветов: см. набор образцов).



Esempi di composizione.
Possible combinations.
Примеры композиции.

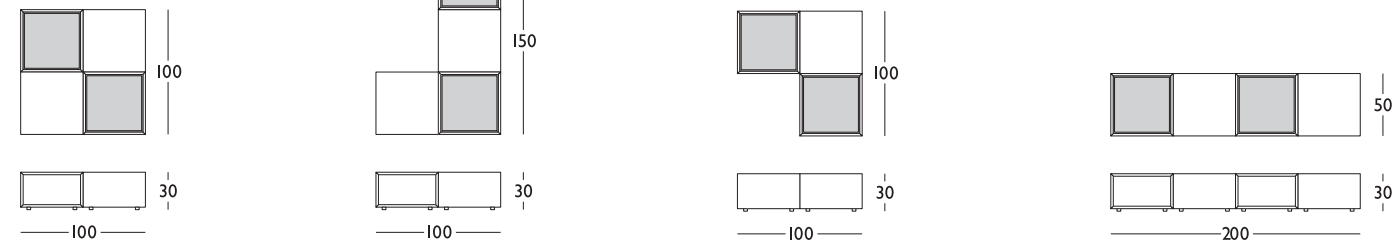

La composizione nell'immagine propone l'abbinamento tra il rovere moro ed il cuoio rosso bulgaro. • The composition shows the combination between dark brown oak and Bulgarian red leather. • Здесь представлена композиция из темного дуба в сочетании с кожей темно-красного цвета.



Il tavolino in rovere moro e noce Canaletto ha due comodi cassetti inseriti nelle fasce laterali, il piano in cristallo temperato è verniciato color moka. • The small table in dark brown oak and Canaletto walnut has two handy drawers on each side, and a mocha-painted tempered glass top. • Столик из темного дуба или черного ореха с двумя удобными ящиками с боковых сторон, столешница выполнена из закаленного стекла, окрашенного в цвет «мока».

Design: C&A

SERIE 131

CA2

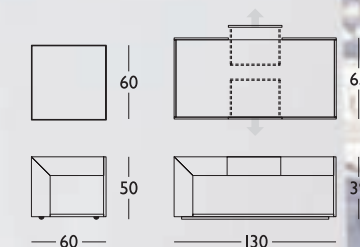

TAVOLINI
TAVOLINI DI SERVIZIO
SMALL TABLES
SMALL SERVICE TABLES





Design:
Ele Studio

132

HAMILTON

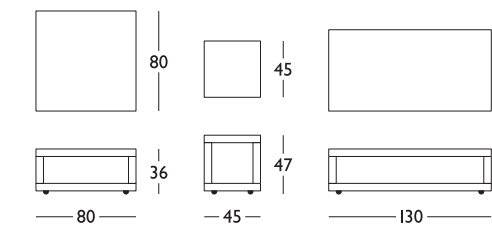

TAVOLINI
TAVOLINI DI SERVIZIO
SMALL TABLES
SMALL SERVICE TABLES

La serie di tavolini "Hamilton", disponibili in diverse dimensioni, vive dell'esclusivo abbinamento tra la parte interna, laccata lucida nei colori bordeaux o corda, con l'esterno in essenza rovere moro. • The "Hamilton" series of small tables is available in various sizes. What makes it special is the exclusive contrast between the bordeaux and rope glossy lacquered inner part and the exterior in dark oak wood. • Серия столиков «Хамилтон», эксклюзивное сочетание - внутренняя часть с полированным лаковым покрытием бордового или холщового цвета, наружная часть из дерева темного дуба, возможны различные размеры.



Interno laccato corda, esterno in rovere moro. • Interior rope lacquered, exterior dark oak. • Внутренняя часть - холщового цвета, внешняя - из темного дуба.



Interno laccato bordeaux, esterno in rovere moro. • Interior bordeaux lacquered, exterior dark oak. • Внутренняя часть - бордового цвета, внешняя - из темного дуба.

Il forte spessore della struttura in essenza è il segno caratteristico della collezione "Monaco", composta da un tavolino, una consolle con tre cassetti in cuoio ed un portaTV con due cassetti in cuoio. **Finiture:** struttura rovere thermo o laccato bianco. Cassetti rivestiti in cuoio nei colori a campionario. • The most distinctive feature of the "Monaco" collection is the sturdy thickness of the wood structure. The collection includes a small table, a console with three leather drawers and a TV stand with two leather drawers. **Finishes:** structure in thermo or white lacquered oak. Leather-lined drawers in the sample colours. • Массивный деревянный

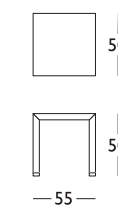

каркас является отличительной чертой коллекции Monaco, в которую входят журнальный столик, консоль с тремя ящиками из кожи и тумба под телевизор с двумя ящиками из кожи. **Отделка:** каркас – дуб термо или белое лаковое покрытие. Ящики обиты кожей – цвета согласно набору образцов.

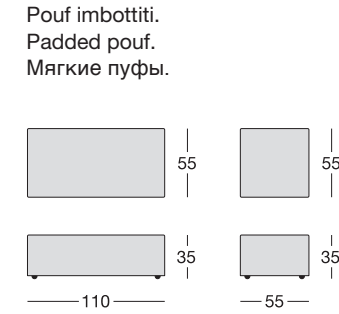
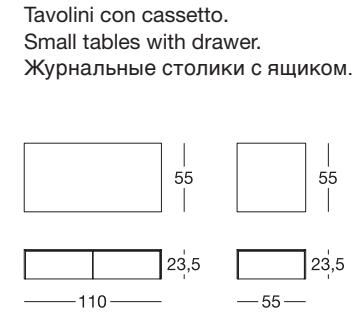
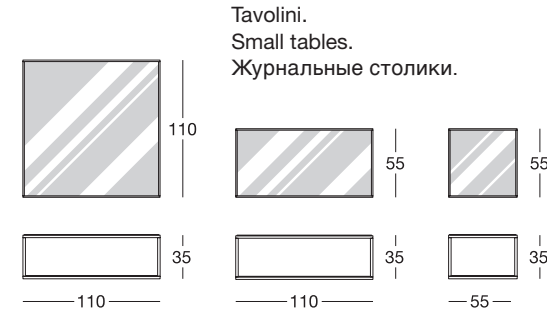

La collezione comprende tavolini in ottone cromato lucido con base e piano in vetro temperato colore nero, corda o piano trasparente, pouf imbottiti e contenitori in essenza rovere moro o laccato opaco nei colori a campionario. Tutti gli elementi sono sviluppati su di un modulo comune e si possono accostare in diverse composizioni. • The collection comprises small tables in polished chromed brass with black, ecru or clear tempered glass base and top, padded poufs and hardwood containers with dark brown oak finish or mat lacquered in the sample colours. All the elements are developed around a shared module and can be combined in various compositions. • В коллекцию входят столики с основой из блестящего хромированного металла и столешницы из закаленного черного, светло-серого или прозрачного стекла, набивные пуфы и контейнеры из темного или покрытого белым лаком дуба. Все элементы разработаны на базе общего модуля и могут быть скомбинированы в различные композиции.

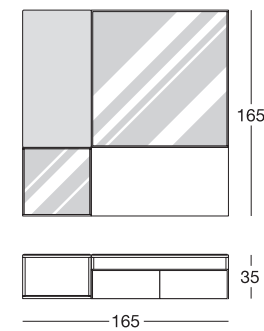



Versione con piano trasparente e base in specchio fumè. • Version with clear top and tinted mirror base. • Вариант с прозрачной столешницей и основой из дымчатого стекла.

Tavolino di servizio.
Service tables.
Сервировочный.

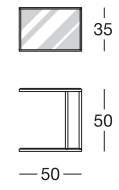

Pouf imbottiti.
Padded pouf.
Мягкие пуфы.

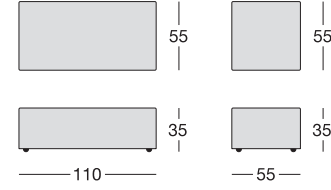

Tavolini.
Small tables.
Журнальные столики.

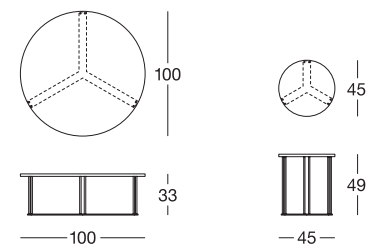

Collezione Shine pouf pag. 337.
Shine ottoman collection pp 337.
Коллекция Shine - пуфы, стр.337.

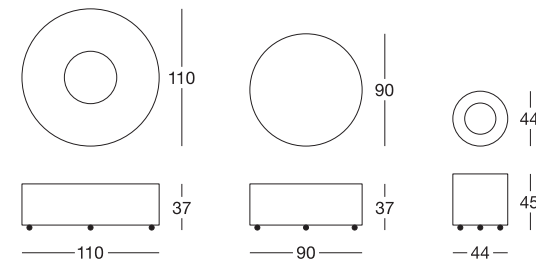

La leggera struttura in acciaio lucido smaterializza i tavolini della serie "Shine" che sembrano non avere peso. Due le versioni: Ø 100 cm con piani in essenza (ebano, rovere moro), Ø 45 cm con base e piano in acciaio lucido, con piani in essenza rovere moro o laccati lucidi (bianco, corda). Completano la collezione i pouf cilindrici in tessuto o pelle. • With their light and shiny steel structure, the small tables of the "Shine" series seem virtually weightless, just about to disappear. There are two versions: Ø 100 cm with wood top (ebony, dark brown oak), Ø 45 cm with base and top in polished steel, and shelves in dark brown oak or glossy lacquered (white, ecru). The collection is completed by the cylindrical poufs in fabric or leather. • Легкий каркас из полированной стали придает столикам из серии «Шайн» воздушность и создает впечатление невесомости. Выполняется в двух вариантах: Ø 100 см с деревянными поверхностями (черное дерево, темный дуб), Ø 45 см с основанием и поверхностью из полированной стали, со столешницами из темного дуба или с полированным лаковым покрытием (цвета: белый, светло-серый). Коллекцию дополняют круглые пуфы из ткани или кожи.

Design:
Ele Studio

SERIE **155**

SHINE tavolino

TAVOLINI
TAVOLINI DI SERVIZIO
SMALL TABLES
SMALL SERVICE TABLES



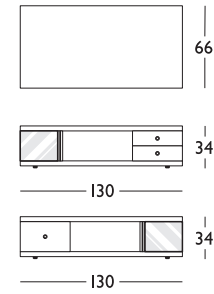

Massima funzionalità per questo tavolino con la suddivisione in vetro per libri e riviste, due cassetti su un lato e unico cassettone sull'altro. **Finiture:** rovere moro. • This is a very practical small table, with glass partitions for books and magazines, two drawers on one side and a single larger drawer on the other. **Finishes:** dark brown oak. • Этот чрезвычайно функциональный столик с вертикальными перегородками из стекла для книг и журналов, с двумя ящиками с одной стороны и одним большим с другой. **Материалы:** темный дуб.



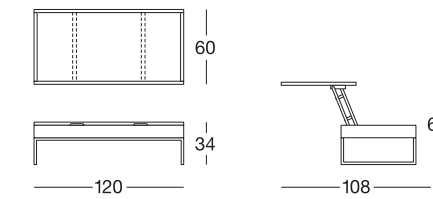

Alzando il piano di ToYou il tavolino si trasforma in un tavolo di servizio e di lavoro. **Finiture:** rovere moro con top in cristallo verniciato moka, base cromata lucida; rovere laccato bianco poro aperto con top in cristallo bianco, base cromata lucida. • When the top of the ToYou table is raised, the small table becomes a service table or a work top. **Finishes:** dark brown oak with top in mocha-painted glass, polished chromed base; white lacquered open-pore oak with white glass top, polished chromed base. • При поднятии столешницы журнальный столик ТуЮ ("Для тебя") преобразуется в сервировочный или рабочий стол. **Материалы:** темный дуб со столешницей из стекла, окрашенного в цвет «мока», блестящий хромированный каркас; покрытый белым лаком дуб с "открытыми порами" со столешницей из белого стекла, блестящий хромированный каркас.цвет «мока». Полированный хромированный каркас.



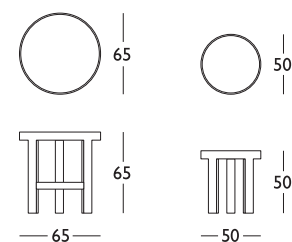

Collezione di tavolini caratterizzata dalla particolare e accurata lavorazione del legno massello. **Finiture struttura:** rovere moro. **Finiture piani:** cristallo acidato bronzo o nella stessa essenza della struttura. • Collection of small tables featured by a distinctive, careful workmanship of solid wood. **Structure finishes:** dark oak. **Top finishes:** mocha-painted glass, or in the same wood of the structure. • Эта коллекция столиков отличается своей необычной и аккуратной обработкой массива дерева. **Материалы каркаса:** темный дуб. **Материалы столешницы:** стекло, окрашенное в цвет «мока» или одинаковая с каркасом порода дерева.



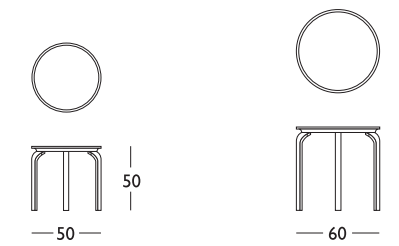

Collezione di tavolini rotondi con struttura in legno massello e piano in cristallo sabbato trattato. **Finiture:** rovere moro. • Collection of round tables with solid wood structure and treated sandblasted glass top. **Finishes:** dark brown oak. • Коллекция круглых столиков с каркасом из массива дерева и столешницей из обработанного матированного стекла. **Материалы:** темный дуб.

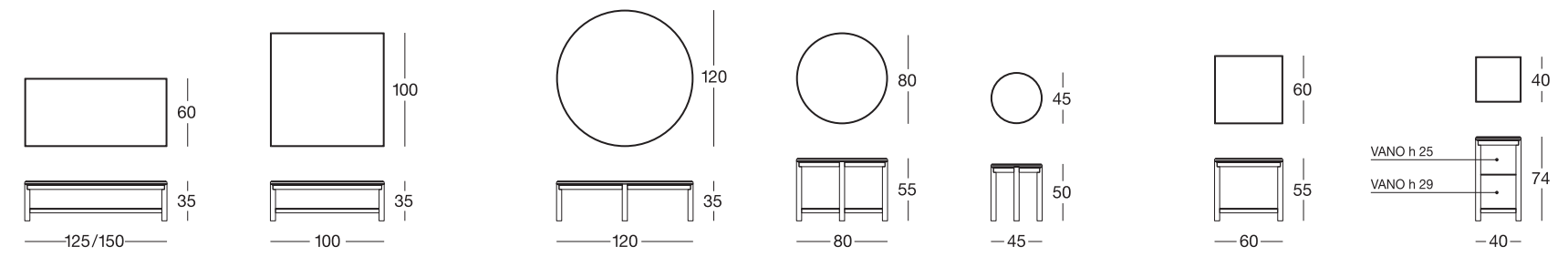

L'abbinamento dei materiali e la cura artigianale dei dettagli sono le caratteristiche della collezione moka. • The Moka collection features a combination of different materials and fine craftsmanship of the details. • Необычное сочетание материалов и тщательность ручной обработки деталей являются отличительной чертой коллекции «Мока».

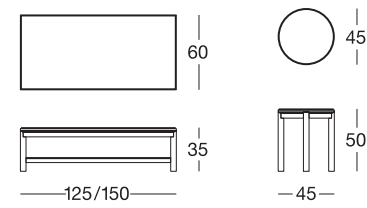

Collezione di tavolini in legno massello in più forme e dimensioni disponibili nelle seguenti finiture: struttura in rovere moro con piani in cristallo temperato verniciato moka, marmo bianco di Carrara o rivestiti in camoscio o pelle come da scheda campionario. • Collection of solid wood small tables in various shapes and sizes, available in the following finishes: structure in dark brown oak, with glass tops painted in colours mocha, or white Carrara marble, or covered with suede or leather as per sample book specification sheet. • Коллекция журнальных столиков из массива дерева различных форм и размеров; варианты отделки: каркас – темно-коричневый дуб, столешницы - закаленное стекло, окрашенное в цвет кофе мокко, белый каррарский мрамор или обивка из замши или кожи согласно таблице набора образцов.



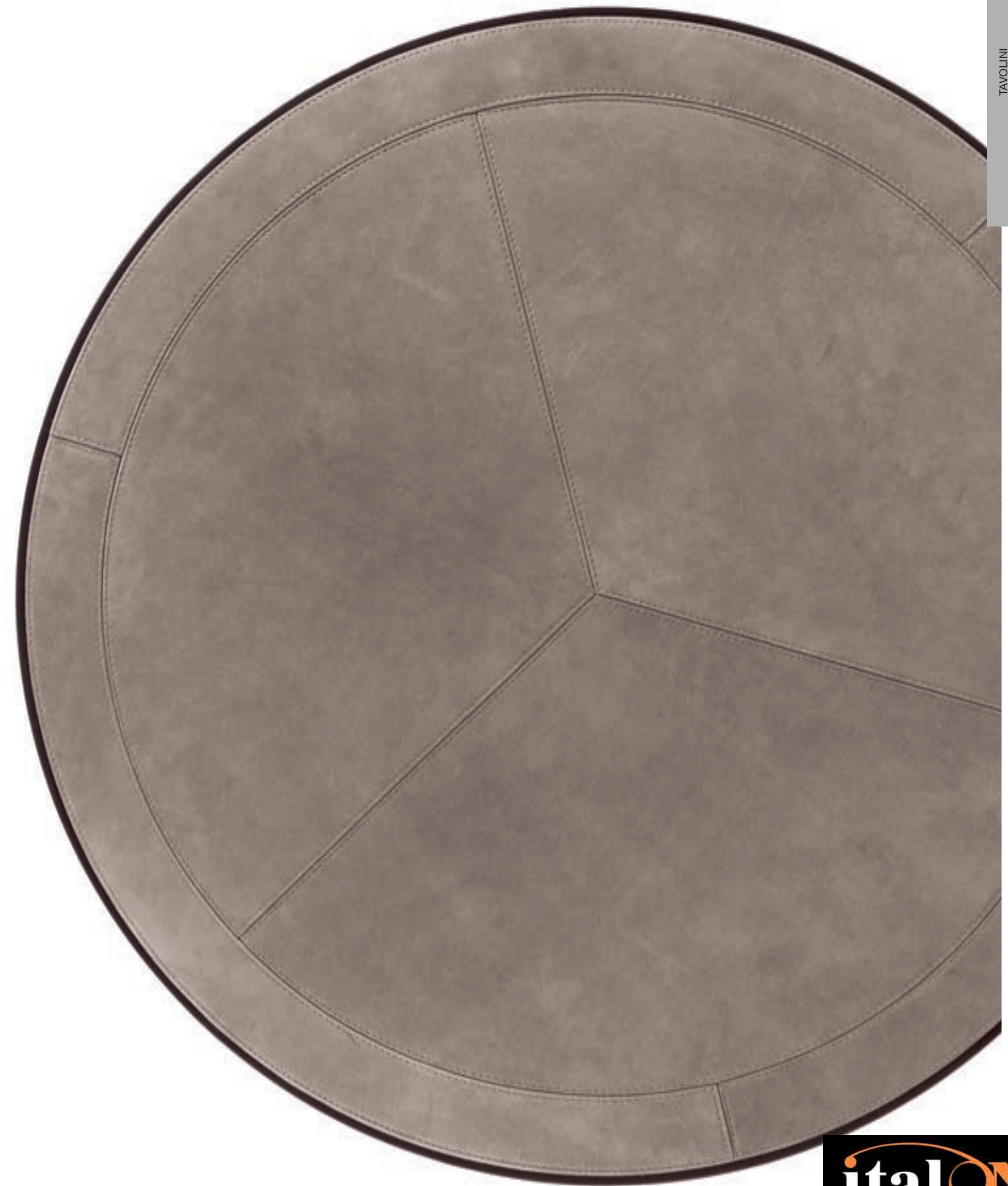
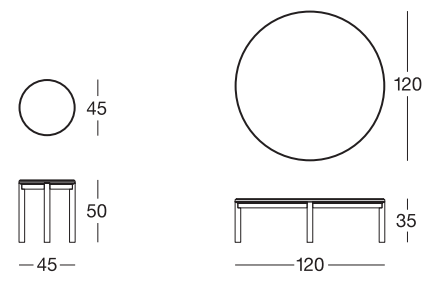

Design:
Studio Metropolis

SERIE **219**

MOKA

TAVOLINI
TAVOLINI DI SERVIZIO
SMALL TABLES
SMALL SERVICE TABLES

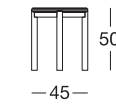
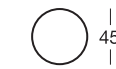

240



241



Design:
Studio Metropolis

SERIE **219**

MOKA

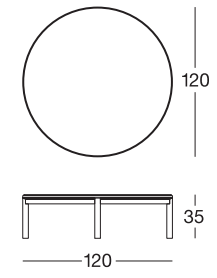

TAVOLINI
TAVOLINI DI SERVIZIO
SMALL TABLES
SMALL SERVICE TABLES

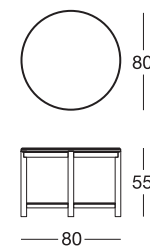
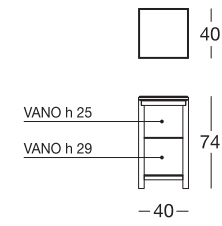
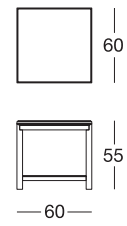

TAVOLINI
TAVOLINI DI SERVIZIO
SMALL TABLES
SMALL SERVICE TABLES

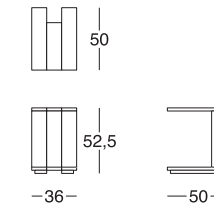

Finiture: rovere thermo, noce Canaletto o laccato nei colori a campionario. • **Finishes:** thermo oak, Canaletto walnut or lacquered in the colours available in the catalogue. • **Материалы:** Темный дуб, черный орех или полированное покрытие (варианты цветов: см. набор образцов).

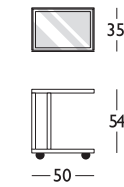

Tavolino di servizio su ruote in legno massello disponibile nelle seguenti finiture: rovere moro con vetro acidato bronzo o laccato nei colori a campionario.

- Solid wood service table on wheels available in the following finishes: dark brown oak with frosted bronze glass or lacquered in the sample colours.
- Сервировочный столик на колесиках из массива дерева; варианты отделки: темно-коричневый дуб с травленным стеклом бронзового цвета или лаковое покрытие – цвета согласно набору образцов.

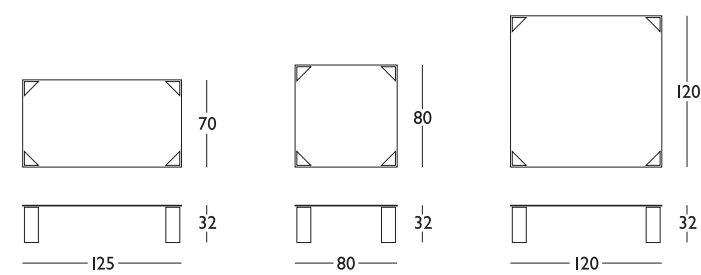

Tavolino con piano in cristallo trasparente mm 12 e gambe in legno. **Finiture base:** rovere moro, laccato lucido bianco. • Small table with 12 mm transparent glass top and wooden legs. **Base finishes:** dark brown oak, glossy white lacquered. • Столик со столешницей из прозрачного стекла толщиной 12 мм и деревянными ножками. **Материалы:** основание - темный или блестящий полированный белый дуб.





252

INGRESSI HALL FURNITURE



SERIE 252
REFLEX



SERIE 253
DANDY



SERIE 255
ENTRY

253

Elementi contenitori in diverse dimensioni e funzioni, liberamente abbinabili tra loro; sono caratterizzati da una particolare inclinazione, sinistra o destra, rispetto alla parete. • Storage units in different sizes and for various purposes, which can be combined according to needs; they are marked by a special tilt to the left or right in relation to the wall. • Навесные панели различных размеров и назначения, свободно комбинируются между собой; отличаются особым наклоном, справа или слева, относительно стены.



Finiture: rovere moro o laccato bianco, corda, moka, grigio cemento con ante vetro in tono; sui contenitori alti è possibile avere l'anta a specchio. • **Finishes:** dark brown oak or lacquered in colours white, ecru, mocha, cement grey with matching colour glass doors; tall storage units are also available with mirror door. • **Materials:** дуб: темный или покрытый белым лаком, светло-серый, цвета "мока", цвета "серый цемент" со стеклянной дверцей в тон; на высоких панелях возможна установка дверцы-зеркала.



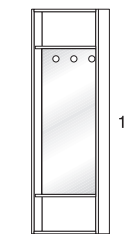
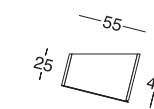

Modulo appendiabito.
Coat rack module.
Модуль-вешалка
для одежды.

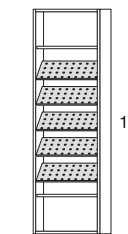
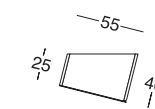

Modulo scarpiera.
Shoe cabinet module.
Модуль-шкаф
для обуви.

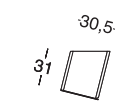

Modulo appendiabito.
Coat rack module.
Модуль-вешалка
для одежды.

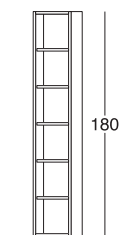
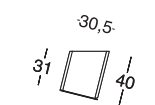

Modulo contenitore.
Container module.
Модуль-контейнер.

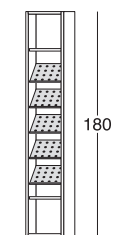
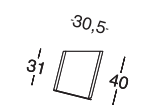

Modulo scarpiera.
Shoe cabinet module.
Модуль-шкаф
для обуви.

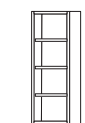
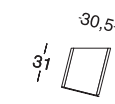

Modulo contenitore.
Container module.
Модуль-контейнер.

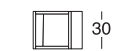
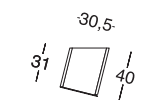

Modulo contenitore.
Container module.
Модуль-контейнер.

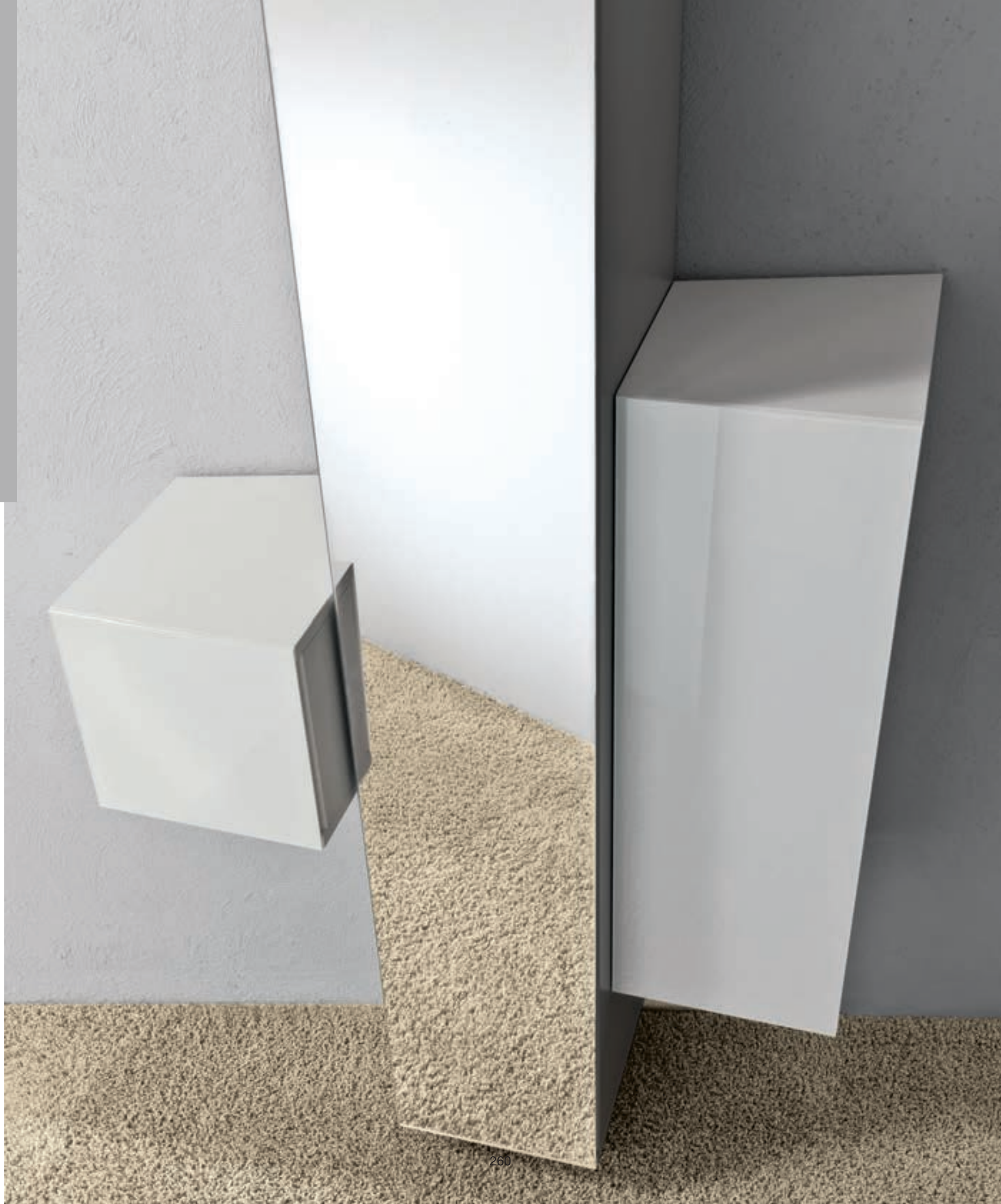



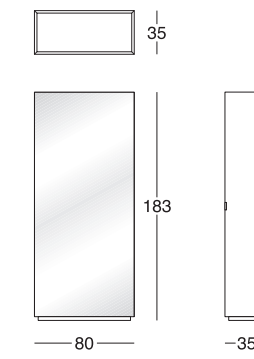

Contenitore appendiabito con ante laterali e fronte a specchio. **Finiture:** rovere moro o laccato bianco poro aperto con specchio neutro. • Coat closet with side doors and front mirror. **Finishes:** dark brown oak or white open-pore lacquered with neutral mirror. • Панель с вешалкой для одежды с боковыми дверцами и с зеркалом спереди. **Материалы:** темный или покрытый белым лаком дуб с "открытыми порами" с зеркалом нейтрального цвета.



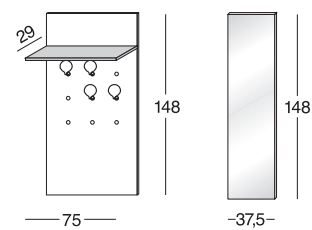

“Entry” è un programma di pannelli attrezzati, per l’ingresso, da applicare a muro. **Finiture:** rovere moro e laccato bianco poro aperto. • “Entry” is a line of equipped panels for the hallway, to be mounted on the wall. **Finishes:** dark brown oak and white open-pore lacquered. • “Энтри” – это серия навесных панелей для входной зоны. **Материалы:** темный или покрытый белым лаком дуб с “открытыми порами”.



SPECCHI
MIRRORS



SERIE 301
VERITY



SERIE 302
PLIE EST



SERIE 303
GLOBE

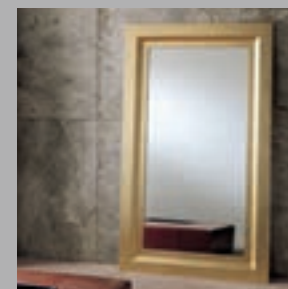

SERIE 307
OPERA



SERIE 308
MILANO

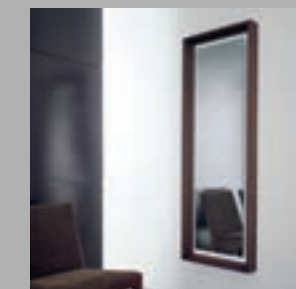

SERIE 315
CORNICE

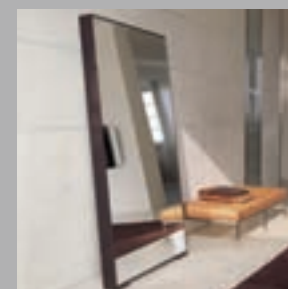

SERIE 320
PLANO

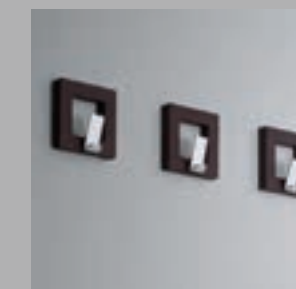

SERIE 321
DINO



SERIE 322
DECOR

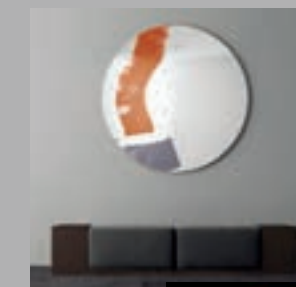

SERIE 341
TIEN-HO

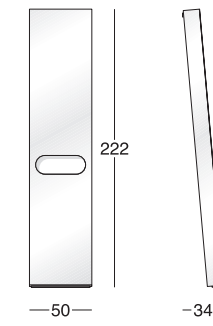

Volume rivestito a specchio con vano portaoggetti illuminato con sensore a lettura di movimento. • Mirror-faced element including storage compartment with lighting system operated through a motion sensor. • Объемная рама с зеркалом и с нишей для предметов с подсветкой, которая контролируется датчиком, реагирующим на движение.



Specchio caratterizzato dalla particolare illuminazione dei piani dai quali scaturisce un taglio verticale illuminato. • Mirror marked by the peculiar illumination produced by the planes which form a vertical light-emitting slit. • Отличительным признаком зеркала является необычная подсветка поверхностей, благодаря чему вырисовывается вертикальный подсвеченный край.

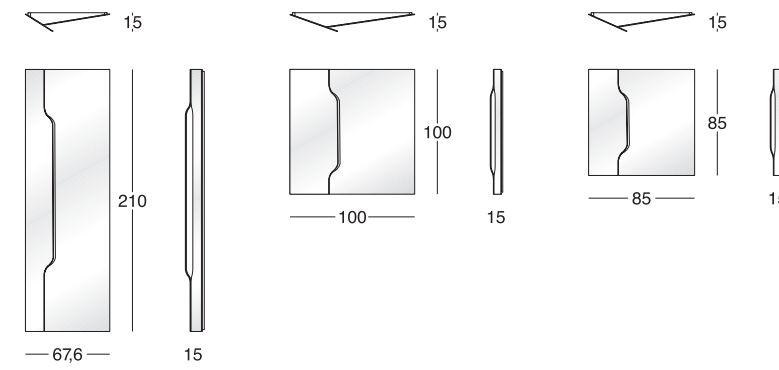



SPECCHI / CONSOLLE
MIRRORS / CONSOLES

Specchio con vano portaoggetti laccato opaco bianco. • Mat white lacquered mirror with storage compartments. • Зеркало с полками матового белого цвета.

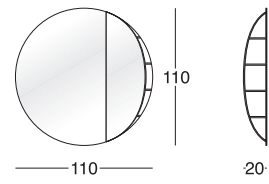

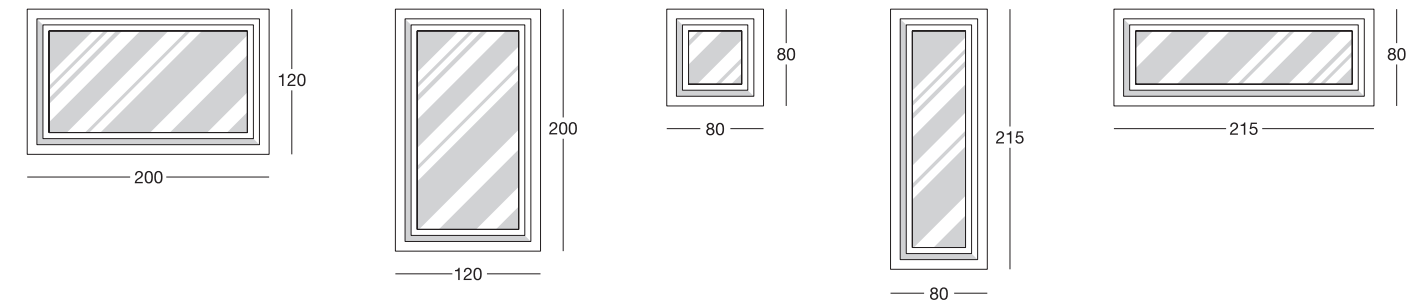

L'elegante cornice dello specchio "Opera" è proposta in due preziose finiture: i rivestimenti in foglia d'oro o d'argento. È disponibile anche in essenza di ebano e rovere thermo e noce Canaletto. • The elegant frame of the "Opera" mirror is proposed in two precious finishes: gold or silver leaf coating. Also available in ebony, thermo oak and Canaletto walnut. • Для элегантной рамы зеркала "Опера" предлагается два варианта драгоценного покрытия: из золотой или серебряной фольги. Возможны также варианты из черного дерева, темного дуба или черного ореха.



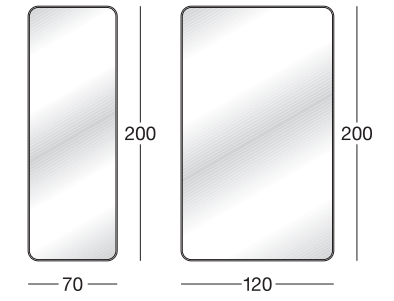

Il grande specchio da appoggiare alla parete ha la cornice in metallo curvato disponibile verniciato moro. • The large mirror meant to rest against the wall has a curved metal frame available in the dark brown painted finish. • Большое напольное зеркало в рамке из изогнутого металлического прута, возможно окрашивание в темно-коричневый цвет «моро».



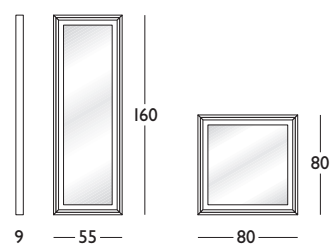

In questi specchi, racchiusi dal deciso rilievo delle cornici in legno, la fascia perimetrale trasparente crea un gradevole effetto di sospensione. **Finiture:** rovere moro. • On these mirrors, surrounded by the marked relief of the wooden frames, the transparent external fillet conveys the idea that the mirrors are hovering in the air. **Finishes:** dark brown oak. • Зеркала вставлены в деревянные рельефные рамы, прозрачный зазор между рамой и зеркалом создает приятный эффект подвешенного состояния. **Материалы:** темный дуб.



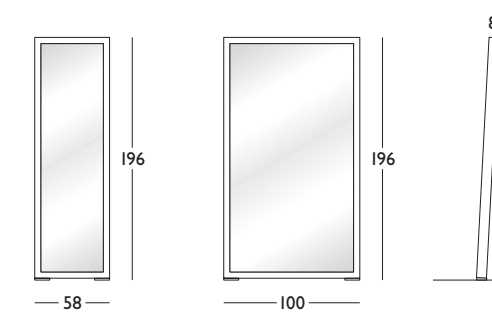

La serie comprende specchi rettangolari da appoggiare a pavimento. Disponibili in rovere moro e laccato bianco poro aperto. • The series includes rectangular mirrors to be placed on the floor. Available in dark brown oak and white open-pore lacquered. • Серия напольных прямоугольных зеркал. Варианты материала: темный или покрытый белым лаком дуб с "открытыми порами".

Dino

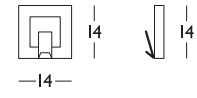

Pratico è anche l'appendiabito da fissare a muro in legno con gancio in metallo verniciato alluminio. • Another practical item is the wooden coat rack for wall fastening, with aluminium painted metal hook. • Практичная вешалка из дерева с крючком из металла, окрашенного под алюминий, крепится к стене.



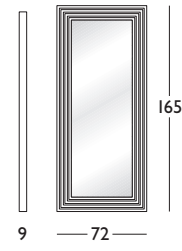

Specchio caratterizzato dalla particolare finizione a foglia d'argento. • Mirror marked by a peculiar finish of silver foil. • Зеркало с оригинальной отделкой из серебряной фольги.





Design:
Hsiao Chin

SERIE **750**

TIEN-HO

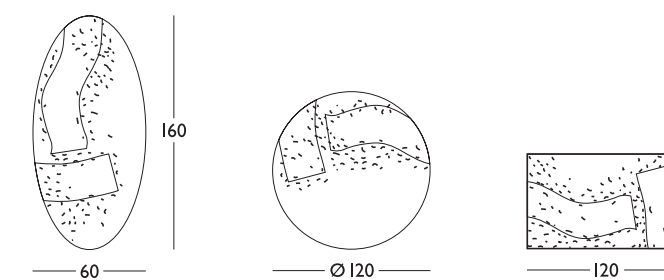

L'arte in primo piano. Un'artista di fama internazionale crea per Longhi lo specchio "Tien-Ho". • Art in the forefront. An artist of international renown creates the "Tien-Ho" mirror for Longhi. • Искусство на первом плане. Хорошо известный в международных кругах художник создал для Longhi зеркало "Тиен-Хо".

CONSOLLE
CONSOLES



SERIE 126
MADISON consolle



SERIE 134
MADISON Scrittoio



SERIE 135
EGO

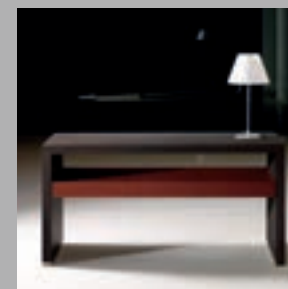

SERIE 141
MONACO

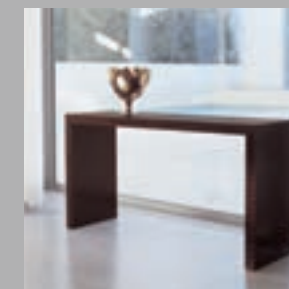

SERIE 163
MISS



SERIE 272
ISOLA

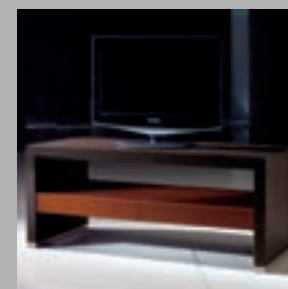

SERIE 141
MONACO porta TV



SERIE 280
FLAT

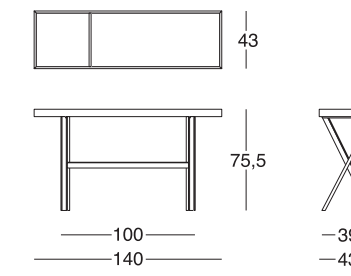

Finiture: base cromata; struttura in rovere thermo o rivestita in camoscio; piano in cristallo temperato mm 6 bianco, corda o moka; piano vassoio rivestito nei colori a campionario. • **Finishes:** chromed base; structure in thermo or suede covered oak; tops in white, ecru or mocha 6 mm tempered glass; tray top covered in the sample colours. • **Отделка:** хромированное основание; каркас - дуб термо или обит замшей; столешница из закаленного стекла 6 мм следующих цветов: белый, сурового полотна или кофе мокко; поверхность подноса – цвета обивки согласно набору образцов.



Design:
Ele Studio

SERIE **126**

MADISON consolle

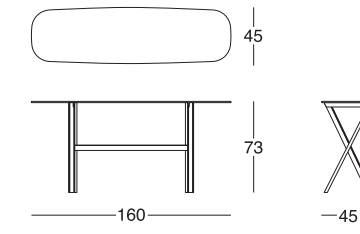

Finiture: base cromata lucida; struttura rovere thermo o rivestita in camoscio (Suede) o pelle con top in specchio bronzo. • **Finishes:** glossy chromed base; structure in thermo or "Suede" or leather covered oak with mirrored bronze top. • **Отделка:** глянцевое хромированное основание; каркас - дуб термо или обит замшей (Suede) или кожей со столешницей из бронзового зеркала.



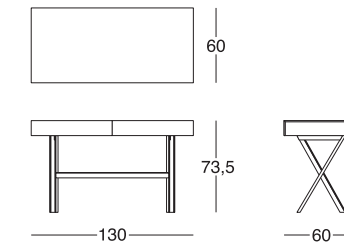

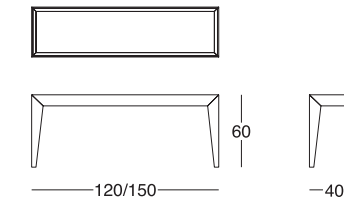

Optional: vassoi rivestiti in camoscio (Suede) nei colori a campionario. • **Optional:** trays covered in "Suede" in the sample colours. • **Дополнительные компоненты:** подносы, обитые замшей (Suede) – цвета согласно набору образцов.

Ebano, rovere thermo e noce Canaletto, sapientemente lavorati, sono le pregiate essenze usate per le colonne portaoggetti "Ego". • Skilfully worked ebony, thermo oak and American walnut are the precious woods used for the "Ego" storage columns. • Для колонн с полками Ego используются мастерски обработанные ценные породы дерева: черное дерево, дуб термо и орех каналетто.



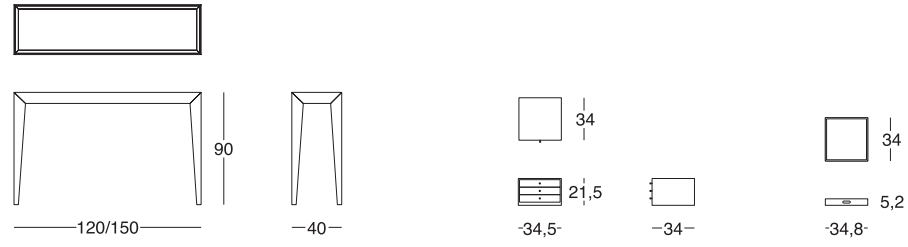

Optional: cassetiera rivestiti in camoscio nei colori a campionario. • Optional: drawer unit covered in suede in the sample colours. • Дополнительные компоненты: тумбочка, обитая замшей - цвета согласно набору образцов.



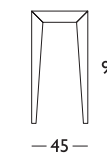
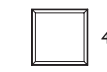

Ebano, rovere thermo e noce Canaletto, sapientemente lavorati, sono le pregiate essenze usate per le colonne portaoggetti "Ego". • Skilfully worked ebony, thermo oak and American walnut are the precious woods used for the "Ego" storage columns. • Для колонн с полками Ego используются мастерски обработанные ценные породы дерева: черное дерево, дуб термо и орех каналетто.

Consolle.
Console.
Консоль.

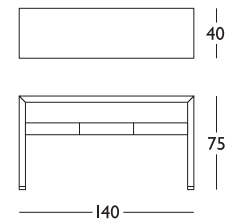

Porta TV.
TV holder.
Тумба под телевизор.

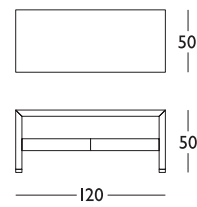

Il forte spessore della struttura in essenza è il segno caratteristico della collezione "Monaco", composta da un tavolino (con o senza accessori in acciaio), un tavolino di servizio, una consolle con tre cassetti in cuoio ed un portaTV con due cassetti in cuoio. • The thick wooden frame is the distinguishing mark of the "Monaco" collection made up of a small table (with or without steel accessories), a side table, a console with three hide drawers and a TV table with two hide drawers. • Массивная деревянная структура является отличительной чертой коллекции «Монако», в которую входят журнальный столик (может комплектоваться различными аксессуарами), сервировочный столик, консоль с тремя ящиками из кожи и тумба под телевизор с двумя ящиками из кожи.





Finiture: struttura rovere thermo, noce Canaletto o laccato bianco, sukupira. Cassetti rivestiti in cuoio nei colori a campionario. Nell'immagine la consolle "Monaco" propone l'abbinamento tra il cuoio con cuciture "a vista" dei cassetti e l'essenza sukupira. • **Finishes:** structure in thermo oak, American or white lacquered walnut or Sucupira wood. Leather-lined drawers in the sample colours. In the picture the "Monaco" console pairs leather with visible stitching on the drawers and Sucupira wood. • **Отделка:** каркас – дуб термо, орех каналетто или белое лаковое покрытие, сукупира. Ящики обиты кожей – цвета согласно набору образцов. На фотографии для консоли Монасо предлагается комбинированная отделка ящиков: сочетание кожи с декоративной строчкой и шпона сукупиры.

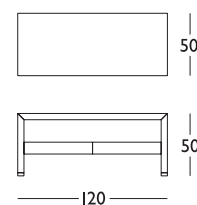

Finiture: struttura rovere moro o laccato bianco a poro aperto, sukupira. Accessori in acciaio. Cassetti rivestiti in cuoio nei colori a campionario. • **Finishes:** frame in dark oak or white lacquered open pore, sukupira. Steel accessories. Drawers covered in hide in the sample colours. • **Материалы:** каркас - черный или покрытый белым лаком «а рога aperto» (легкое лаковое покрытие, не скрывающее текстуру дерева) дуб, сукупира. Комплектующие детали выполнены из стали. Ящики обиты кожей; для цветовых решений, см. набор образцов.



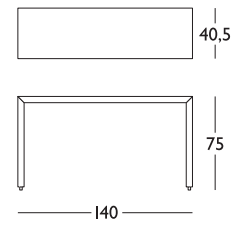

Lineare ed elegantissima, la consolle "Miss" è rivestita in cuoio o in pelle nei colori a campionario. • Linear and extremely elegant, the "Miss" console is covered with leather or leather in the sample colours. • Очень элегантная консоль Miss с прямыми линиями обита выделанной кожей или кожей – цвета согласно набору образцов.



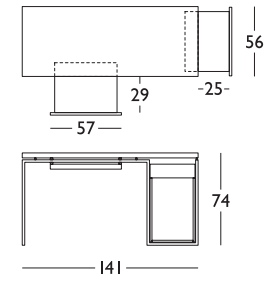

Finiture: struttura metallo cromato lucido, legno in rovere moro e laccato poro aperto nei colori a campionario. • **Finishes:** shiny chrome metal frame and wooden parts in dark oak or lacquered open pore in the sample colours. • **Отделки:** структура - хромированный полированный металл, темный дуб и лаковое покрытие с видимой структурой дерева (для вариантов цветовых решений см. набор образцов).



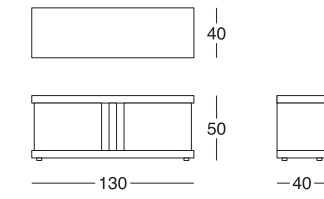

Finiture: rovere moro o laccato bianco poro aperto. • **Finishes:** wooden parts in dark oak or lacquered open pore • **Отделка:** темный дуб или белый лак, не закрывающий текстуру дерева.



COMPLEMENTI IMBOTTITI
UOHOLSTERED ACCESSORIES



SERIE 151
TOM

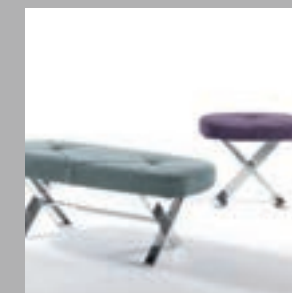

SERIE 152
MADISON



SERIE 153
KIRIA



SERIE 154
MATRIX

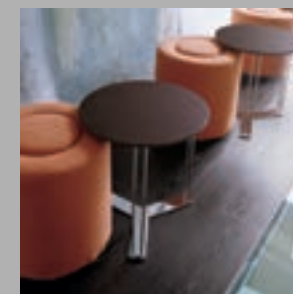

SERIE 155
SHINE pouf



SERIE 155
SHINE



SERIE 156
TEO



SERIE 157
SLIDE



SERIE 203
HALLIS

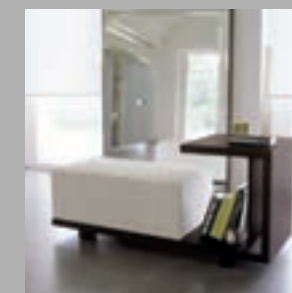

SERIE 204
DRIN



SERIE 205
MUST



SERIE 207
TREND

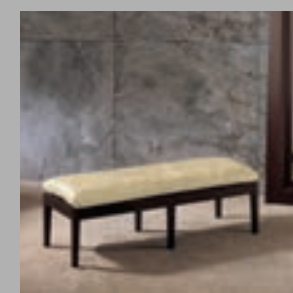

SERIE 214
ATHENA

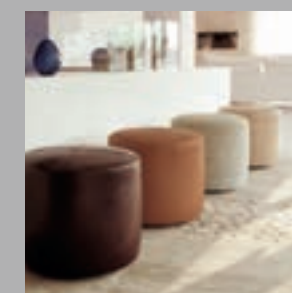

SERIE 224
WALLY



SERIE 227
BLOB

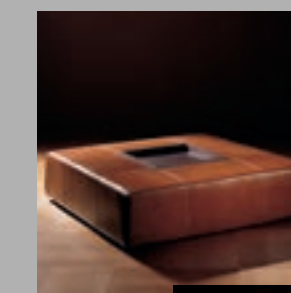

SERIE 228
TRAY

Collezione Madison, tavolini pagg. 197.
Madison small table collection pg. 197.
Коллекция Madison - журнальные столики, стр.197.

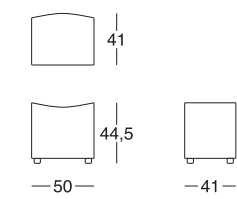
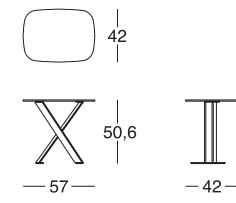

Pouf disponibile in tessuto sfoderabile o pelle nei colori a campionario. • Pouf available with removable fabric cover or in leather in the colours of our catalogue. • Пуф со съёмной обивкой из ткани или с кожаной обивкой (варианты цветов: см. набор образцов).

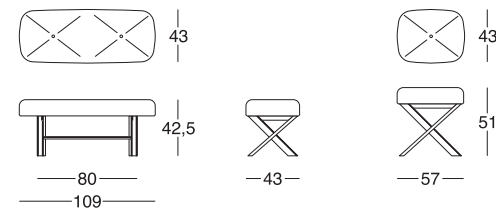

Pouf con base in alluminio cromato lucido e piano imbottito trapuntato rivestito in tessuto o pelle nei colori a campionario. • Base and pouf with base of polished chromed aluminium and padded quilted top upholstered with fabric or leather in the colours of our catalogue. • Пуф с основой из блестящего хромированного алюминия и сиденьем с прошитой набивкой с отделкой из ткани или кожи (варианты цветов: см. набор образцов).





L'elegante panca, con struttura in metallo cromato lucido, ha il rivestimento in pelle con un'accurata lavorazione trapuntata. • The elegant bench with polished chrome-plated metal frame is upholstered with skilfully quilted leather. • Элегантная скамья, структура из хромированного полированного металла, обивка сиденья из аккуратно простеганной кожи.

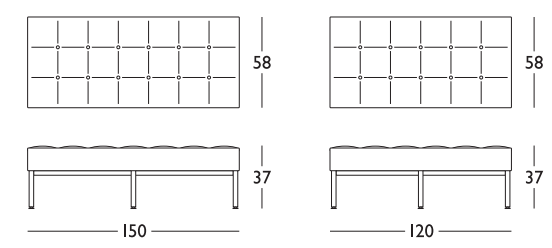

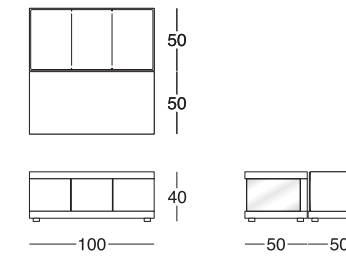

Tavolino e panca imbottita accostabili. **Finitura tavolino:** rovere moro o laccato poro aperto bianco e corda. **Finitura panca:** rivestita in pelle o tessuto nei colori a campionario. • Small table and upholstered bench which can be paired. **Table finish:** dark brown oak or open-pore lacquered in colours white and ecru. **Bench finish:** upholstered in leather or fabric in the colours of our catalogue. • Комбинируемые столик и банкетка с набивкой. **Материалы для столика:** темный, покрытый белый лаком с "открытыми порами" или светло-серый дуб. **Материалы для банкетки:** Обивка из кожи или ткани (варианты цветов: см. набор образцов).

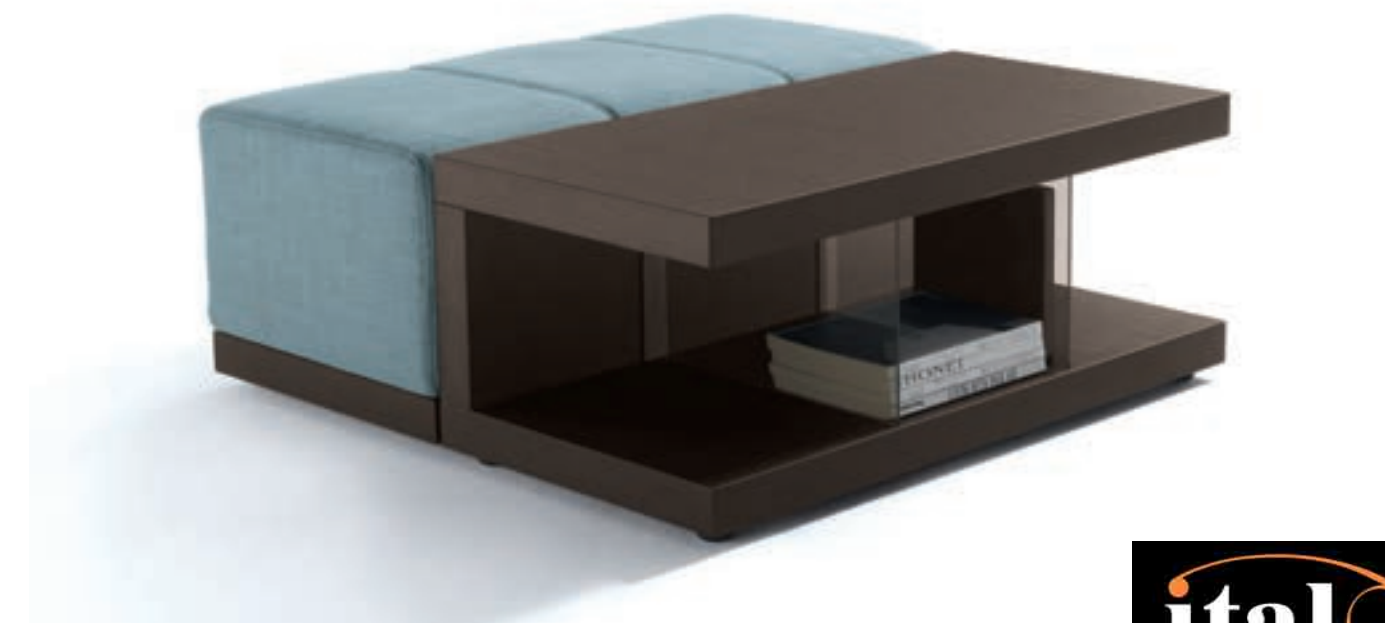

I pouf della collezione "Shine" sono disponibili nella versione in pelle, nei colori a campionario, oppure nella versione in tessuto sfoderabile. • The poufs of the "Shine" collection are available in the leather version in the sample colours, or in the version with removable fabric cover. • Пуфы коллекции «Шайн» могут быть выполнены из кожи (цвета: см. набор образцов) или из ткани со съёмной обивкой.

Tavolino.
Small table.
Журнальные столики.



45



49

-45-

Pouf.
Pouf.
Пуфы.



44

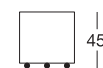

45

-44-

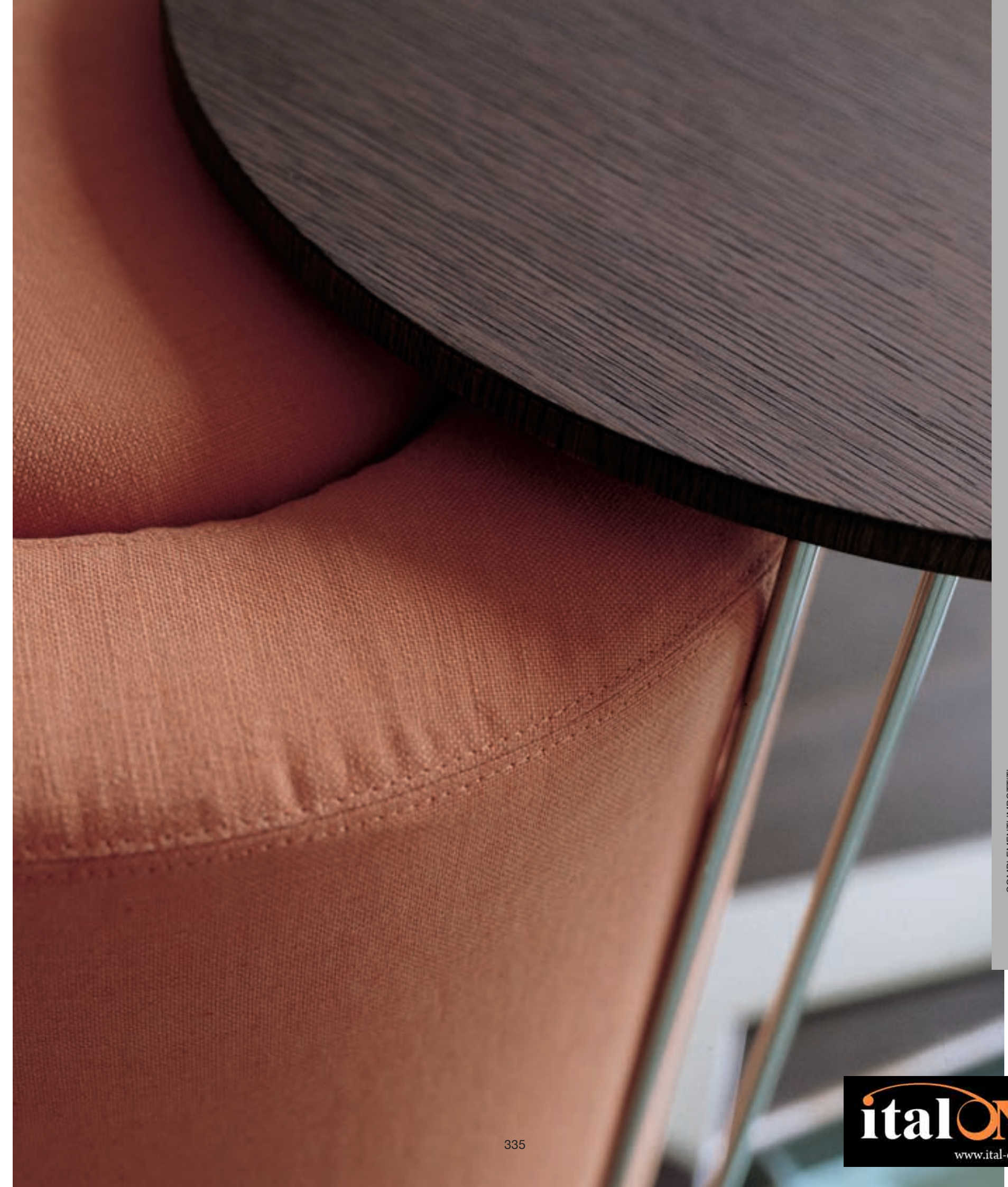



Design:
Ele Studio

SERIE **155**

SHINE pouf

Collezione Shine tavolini pagg. 220.
Shine small table collection pp 220.
Коллекция Shine - журнальные столики, стр.220.

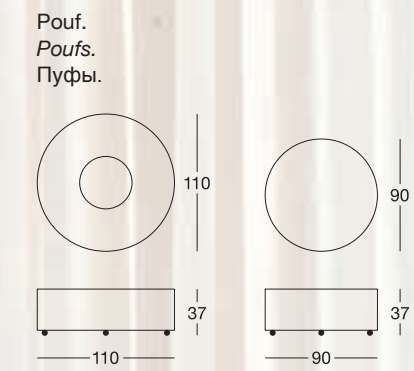
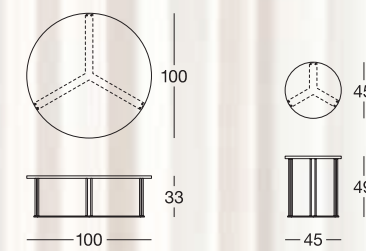

Pouf.
Poufs.
Пуфы.

Il pouf Ø 110 ha il piano centrale in acciaio lucido. • The pouf Ø 110 has a central top of polished steel. • Пуф Ø 110 с центральной поверхностью из полированной стали.

COMPLEMENTI IMBOITITI
UPHOLSTERED ACCESSORIES

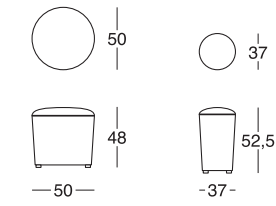

I pouf della collezione Teo sono disponibili nella versione pelle o tessuto nei colori a campionario. • The poufs of the Teo collection are available in the leather or fabric version in the colours of our catalogue. • Пуфы из коллекции "Тео" предлагаются с обивкой из кожи или ткани (варианты цветов: см. набор образцов).

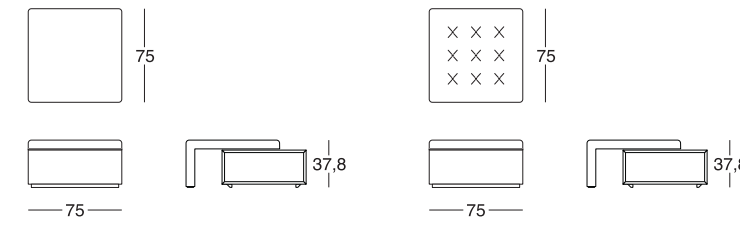

Tavolino con panca estraibile imbottitura liscia o trapuntata. **Finiture:** rovere termo o laccato poro aperto bianco e corda. • Small table with pull-out bench and smooth or quilted padding. **Finishes:** thermo or white and ecru open pore lacquered oak. • Журнальный столик с выдвигной скамейкой, гладкая или прошитая набивка. **Отделка:** дуб термо или лаковое покрытие с видимой структурой следующих цветов: белый и сурового полотна.



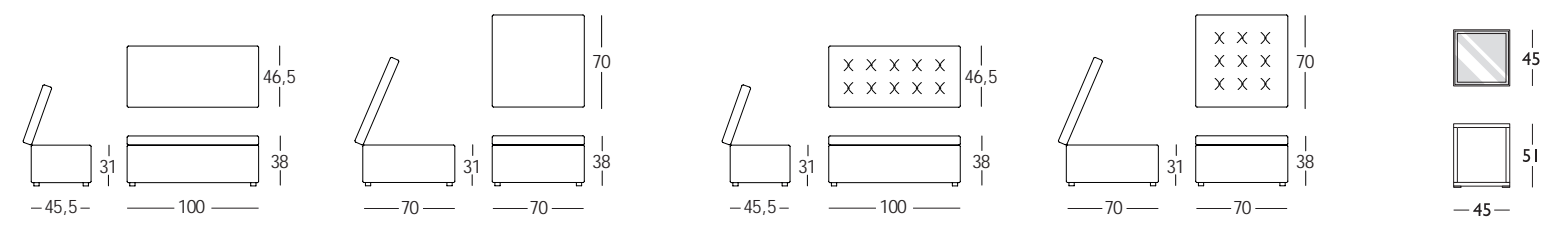

Panca contenitore apribile disponibile in due misure. Rivestimento liscio o trapuntato nei colori a campionario. • Bench with openable storage unit available in two sizes. Smooth or quilted upholstery in the colours of our catalogue. • Банкетка с открывающимся сиденьем предлагается в двух вариантах разных размеров. Обивка гладкая или набивная (варианты цветов: см. набор образцов).



COMPLEMENTI IMBOTTITI
UPHOLSTERED ACCESSORIES

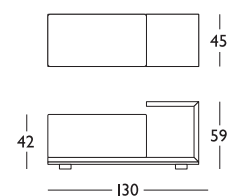

Finiture: rovere moro. Rivestimento in tessuto o pelle come da campionario.
• **Finishes:** dark brown oak. Upholstery in fabric or leather as per the sample book specification sheet. • **Отделка:** темно-коричневый дуб. Обивка из ткани или кожи согласно набору образцов.



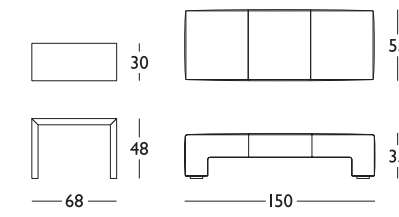

Finiture: tavolino rovere moro. Panca in tessuto o pelle nei colori a campionario. • **Finishes:** dark brown oak small table. Fabric or leather bench, in the sample colours. • **Материалы:** столик - темный дуб, скамья - обивка из ткани или кожи; цвета: см. набор образцов.

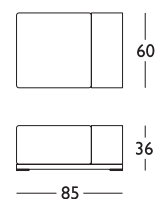

Finiture: rovere moro o laccato poro aperto nei colori bianco e corda. Rivestimento in tessuto o pelle come da scheda campionario. • **Finishes:** dark brown oak or open-pore lacquered in colours white and ecru. Upholstery in fabric or leather as per sample book specification sheet. • **Материалы:** темный, лакированный с "открытыми порами" белый или светло-серый дуб. Отделка из ткани или кожи, как показано на схеме.



Design:
Elle Studio

SERIE **214**

ATHENA

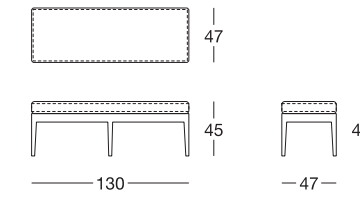

Finiture: struttura rovere moro, rivestimento in tessuto o pelle come da scheda campionario. • **Finishes:** dark brown oak frame, upholstered with fabric or leather in the sample colours. • **Материалы:** структура из темного дуба, обивка из ткани или кожи, см. набор образцов.

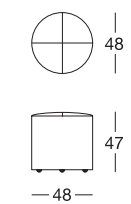

I pouf della collezione "Wally" sono disponibili nella versione in pelle, nei colori a campionario, oppure nella versione in tessuto sfoderabile. • The poufs of the "Wally" collection are available in the leather version in the sample colours, or in the version with removable fabric cover. • Пуфы коллекции «Уалли» могут быть выполнены либо из кожи (цвета: см. набор образцов), либо со съемной обивкой из ткани.

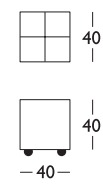

Pouf imbottito rivestito in tessuto o pelle come da scheda campionario. • Upholstered pouf covered with fabric or leather in the sample colours. • Мягкий пуф с обивкой из ткани или кожи, см. набор образцов.

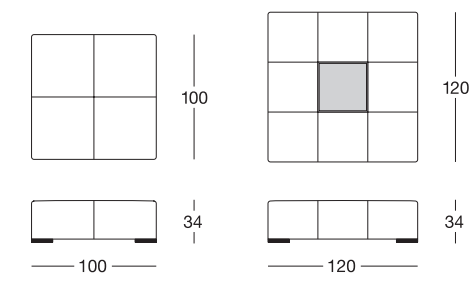

Nella versione 120 cm del pouf "Tray" è inserito un vassoio in rovere moro. **Finiture:** tessuti e pelli nei colori a campionario. • The 120-cm version of the "Tray" pouf includes a dark brown oak tray. **Finishes:** fabric and leather in the sample colours. • В пуф «Трэй» размером 120 см вставлен поднос из темного дуба. **Отделка:** ткань и кожа – цвета согласно набору образцов.



SCARPIERE
SHOE CABINETS



SERIE 100
DOMINO

Le scarpriere sono utilissimi contenitori spesso relegati in spazi secondari. Il sistema "Domino" ne valorizza il ruolo, riproponendole in veste di complementi d'arredo dai notevoli aspetti funzionali ed estetici. • Shoe cabinets are extremely useful containers often relegated in store rooms. The "Domino" system enhances their role, proposing them as valuable furnishing accessories with considerable practical and aesthetic qualities. • Шкафчики для обуви – эти необходимые элементы интерьера обычно размещают в укромных местах. Система "Domino" предлагает эти высокофункциональные и эстетически привлекательные варианты, позволяющие подчеркнуть немаловажную роль этих предметов обстановки.



360

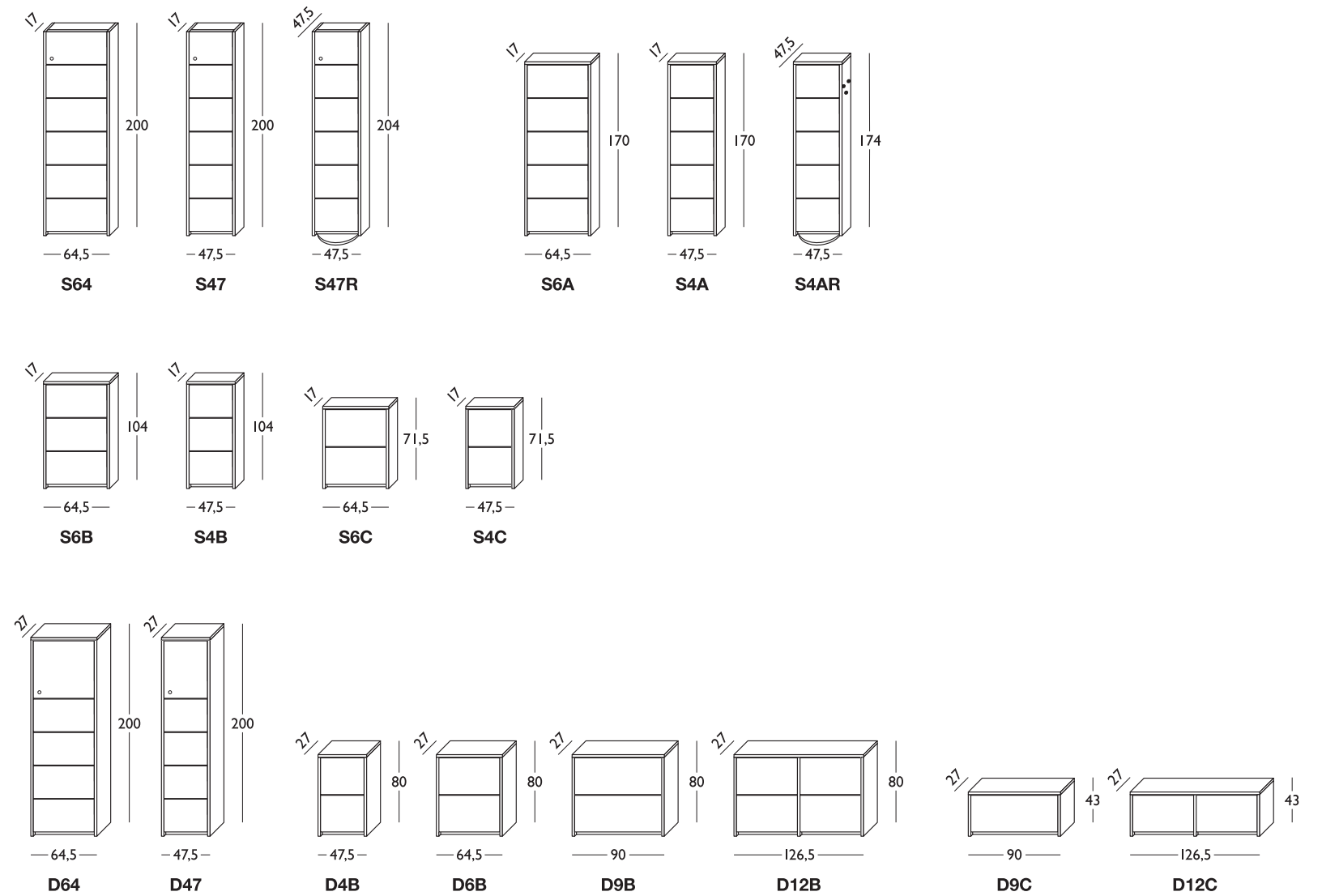

361

Finiture: rovere moro o laccato bianco a poro aperto con frontali nella medesima essenza della struttura oppure a specchio. • **Finishes:** dark brown oak or open-pore white lacquered, with front panels of the same wood as the frame or with mirror. • **Отделка:** темно-коричневый дуб или белый лак с видимой структурой, фасады из такой же породы дерева, как и каркас, или зеркальные.

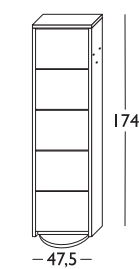

S4AR



Nella versione girevole, con una semplice pressione si azionano i funzionali appendiabiti estraibili collocati sulle due spalle laterali. • In the revolving version, a simple pressure activates the practical pull-out coat racks attached to the two side panels. • Вращающийся вариант модульного элемента – с помощью простого нажатия можно задействовать выдвижные вешалки, расположенные на боковых сторонах.



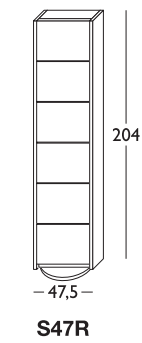

S47R



La scarpiera girevole della serie "Domino" offre una notevole capienza unita all'utilità del grande specchio verticale. Gli appendini laterali si estraggono con una semplice pressione. • The pivoting shoe cabinet of the "Domino" series offers great capacity and a useful big vertical mirror. The side coat racks come out with a simple pressure. • Поворотная обувница серии "Domino" сочетает в себе большую вместимость с функциональностью вертикального зеркала. Боковые крючки выдвигаются при легком надавливании.

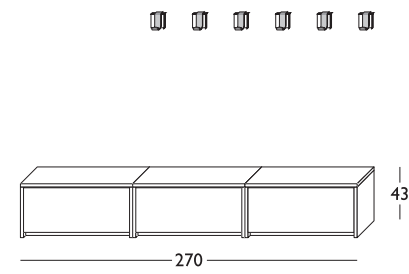

366

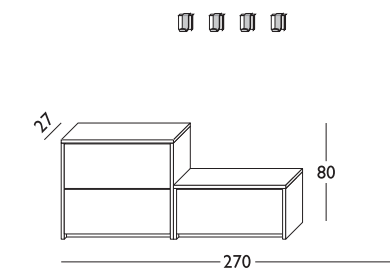

367

Il singolo appendiabito con supporto in legno e plexiglass, oltre poter essere usato autonomamente, è parte integrante nel progetto di composizioni per l'ingresso e le scarpiera. • The individual coat rack with wooden and Plexiglas frame can be used separately, but also in the projects of compositions for the entrance hall and the shoe cabinets. • Вешалка с подставкой из дерева и плексигласа может использоваться и как отдельный элемент, и как составная часть композиций для прихожих, а также комбинироваться со шкафчиками для обуви.

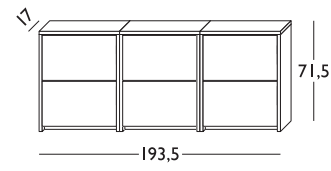

368

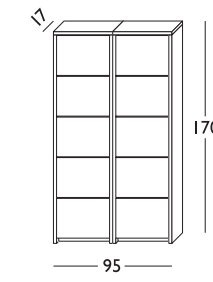

369

Methodus - Giussano (MI)

Foto
Studio Uno - Mariano Comense (CO)
Studio Eleven - Mariano Comense (CO)

Styling
Simona Corti

Fotolito
CD Cromo - Milano

Stampa
Grafiche Boffi - Giussano (MI)

visit longghi.it

LONGHI

F.lli Longhi s.r.l.
via Indipendenza, 143
20821 Meda (MB)
tel. +39.0362.341074 r.a.
fax +39.0362.340271
www.longhi.it
E-mail: longhi@longhi.it

Showroom:
via Durini, 17 - Milano
(galleria Strasburgo)